



ပြည်ထောင်စုသမ္မတမြန်မာနိုင်ငံတော်အစိုးရ  
သယံဇာတနှင့်သဘာဝပတ်ဝန်းကျင်ထိန်းသိမ်းရေးဝန်ကြီးဌာန  
အပူပိုင်းဒေသစီမံခန့်ခွဲရေးဦးစီးဌာန  
ညွှန်ကြားရေးမှူးချုပ်ရုံး၊ မန္တလေးမြို့

ဖက်ဆုန်းစစ်ဆေးရေးဦးစီးဌာန  
သယံဇာတနှင့်သဘာဝပတ်ဝန်းကျင်ထိန်းသိမ်းရေးဝန်ကြီးဌာန  
အပူပိုင်းဒေသစီမံခန့်ခွဲရေးဦးစီးဌာန  
ညွှန်ကြားရေးမှူးချုပ်ရုံး၊ မန္တလေးမြို့  
ဖက်ဆုန်းစစ်ဆေးရေးဦးစီးဌာန  
ဖုန်းနံပါတ်: ၀၉-၅၂၅၅၁၀၀  
အီးမေးလ်: gndz@monrec.gov.mm  
Website: www.monrec.gov.mm

စာအမှတ်၊စီမံကိန်း/စီမံခန့်ခွဲရေး/လဝင-၇/၂၀၁၉-၂၂/၂၀၁၆  
ရက်စွဲ ၂၀၁၆ ခုနှစ်၊ ဒီဇင်ဘာလ ၈ ရက်

သို့

ညွှန်ကြားရေးမှူး  
အပူပိုင်းဒေသစီမံခန့်ခွဲရေးဦးစီးဌာန  
စစ်ကိုင်းတိုင်းဒေသကြီး၊မကွေးတိုင်းဒေသကြီး၊မန္တလေးတိုင်းဒေသကြီး

- အကြောင်းအရာ။ ၂၀၁၆-၂၀၁၇ ဘဏ္ဍာနှစ် သဘာဝတောကျွန်များထိန်းသိမ်းကာကွယ်ခြင်း၊ နယ်နိမိတ်ပြင်ဆင်ခြင်းလုပ်ငန်း ဆောင်ရွက်ရန်ကိစ္စ
- ရည်ညွှန်းချက်။ (၁)ညွှန်ကြားရေးမှူးချုပ်ရုံး၏ ၇-၁၂-၂၀၁၆ ရက်စွဲပါစာအမှတ်၊ စီမံ/ဘဏ္ဍာ/၁၂၁/ဘ(ခ)၃/၂၀၁၅  
(၂)ညွှန်ကြားရေးမှူးချုပ်ရုံး၏ ၂၄-၃-၂၀၁၁ ရက်စွဲပါစာအမှတ်၊စီမံကိန်း/စီမံခန့်ခွဲရေး/လဝင-၇/၃၄၇-၃၅၀/၂၀၁၂

၁။ အထက်အကြောင်းအရာပါကိစ္စနှင့်ပတ်သက်၍ ၂၀၁၆-၂၀၁၇ ဘဏ္ဍာနှစ်တွင် လုပ်ကိုင်ဆောင်ရွက်သည့် သဘာဝတောကျွန်များထိန်းသိမ်း ကာကွယ်ခြင်းလုပ်ငန်းမှ နယ်နိမိတ်ပြင်ဆင်ခြင်း လုပ်ငန်းဆောင်ရွက်ရန် ရန်ပုံငွေအား ရည်ညွှန်း(၁)ပါစာဖြင့် ခွဲဝေခွင့်ပြုခဲ့ပြီးဖြစ်ပါ၍ သတ်မှတ်ကာလအတွင်း လုပ်ငန်းများအချိန်မီပြီးစီးရေး တွန်းအားပေးကြီးကြပ် ဆောင်ရွက်သွားရန်နှင့် နယ်နိမိတ်ပြင်ဆင်ခြင်းလုပ်ငန်းအား ရည်ညွှန်း(၂)ပါ ညွှန်ကြားချက်များနှင့်အညီ အောက်ပါအတိုင်း လိုက်နာဆောင်ရွက်ရန် အကြောင်းကြားပါသည်။

- (က) ပြန်လည်ပြင်ဆင်ရန်လိုအပ်သော (၅)နှစ်နှင့်အထက် သဘာဝတောထိန်းနယ်နိမိတ်များကိုစစ်စစ်ပြင်ဆင်ရန်
- (ခ) ကျိုးပဲ့ပျက်စီးနေသော နယ်နိမိတ်ဘုတ်တိုင်များကို ပြင်ဆင်စိုက်ထူလိုပါက မှတ်တမ်းဓါတ်ပုံများရိုက်ကူး တင်ပြပြင်ဆင်ရန်
- (ဂ) နယ်နိမိတ်ဘုတ်တိုင် ပြင်ဆင်စိုက်ထူရန် မလိုအပ်သည့်နေရာများတွင် မူလဘုတ်တိုင် (၂)တိုင်ကြား၌ ဘုတ်တိုင်အသစ်(၁)လုံး ထပ်မံစိုက်ထူရန်နှင့် အဆိုပါဘုတ်တိုင်၏ အမှတ်စဉ်ကို 1A, 2A စသည်ဖြင့် ရေးမှတ်ရန်
- (ဃ) နယ်နိမိတ်ဘုတ်တိုင် ပြင်ဆင်စိုက်ထူခြင်းနှင့် ဘုတ်တိုင်အသစ် ထပ်မံစိုက်ထူခြင်း လုပ်ငန်းများ ဆောင်ရွက်ရန် မလိုအပ်ပါက နယ်နိမိတ်လမ်းကြောင်းတစ်လျှောက် ရှင်းလင်းခြင်း၊ ကြော်ငြာဖြားများ အသစ်လဲလှယ်တပ်ဆင်ခြင်း၊ နယ်နိမိတ်မှန်ထစ်များ ထစ်မှတ်ခြင်း စသည်လုပ်ငန်းများကို ဆောင်ရွက်ရန်

၃။ ခွဲဝေပေးသည့် ရန်ပုံငွေအား ခွင့်ပြုသည့် လုပ်ငန်းမှအပ လွှဲပြောင်းသုံးစွဲခြင်း၊ ခွင့်ပြုသည့် ပမာဏထက် ကျော်လွန်သုံးစွဲခြင်း မပြုရန်နှင့် ဘဏ္ဍာရေး စည်းမျဉ်းစည်းကမ်းများနှင့်အညီ ဆောင်ရွက်သွားပါရန် အကြောင်းကြားပါသည်။

၄။ တိုင်းဒေသကြီးအလိုက် လုပ်ငန်းလျာထားချက်များ အသေးစိတ်စာရင်းပူးတွဲပေးပို့ပါသည်။

ညွှန်ကြားရေးမှူးချုပ်(ကိုယ်စား)  
[အောင်ကျော်ထွန်း၊ ဒုတိယညွှန်ကြားရေးမှူးချုပ်]

မိတ္တူ/-

- (၁) ညွှန်ကြားရေးမှူး(စီမံကိန်း)၊ အပူပိုင်းဒေသစိမ်းလန်းစိုပြည်ရေးဦးစီးဌာန၊ မန္တလေးမြို့။
- (၂) ရုံးလက်ခံ
- (၃) မျှောစာတွဲ
- (၄) အမှုတွဲပိုင်



ပြည်ထောင်စုသမ္မတမြန်မာနိုင်ငံတော်အစိုးရ  
သယံဇာတနှင့်သဘာဝပတ်ဝန်းကျင်ထိန်းသိမ်းရေးဝန်ကြီးဌာန  
အပူပိုင်းဒေသစီမံခန့်ခွဲမှုဦးစီးဌာန  
ညွှန်ကြားရေးမှူးချုပ်ရုံး၊ မန္တလေးမြို့

တောနှင့်မြေရေးရာ  
ပြည်ထောင်စုသယံဇာတ  
သယံဇာတနှင့်သဘာဝပတ်ဝန်းကျင်  
ထိန်းသိမ်းရေးဝန်ကြီးဌာန  
အပူပိုင်းဒေသစီမံခန့်ခွဲမှုဦးစီးဌာန  
ညွှန်ကြားရေးမှူးချုပ်ရုံး၊ မန္တလေးမြို့  
ဖုန်း ၀၅၅၅၂၀၀၁၀၀၀၀၀၀၀၀၀၀၀၀၀၀  
www.monrec.gov.mm

စာအမှတ်/စီမံကိန်း/စီမံခန့်ခွဲမှု/လူဝင်-၇/၂၀၀၉-၀၂/၂၀၁၆  
ရက်စွဲ ၂၀၁၆ ခုနှစ်၊ နိုဝင်ဘာလ ၁၈ ရက်

သို့

ညွှန်ကြားရေးမှူး  
အပူပိုင်းဒေသစီမံခန့်ခွဲမှုဦးစီးဌာန  
စစ်ကိုင်းတိုင်းဒေသကြီး၊မကွေးတိုင်းဒေသကြီး၊မန္တလေးတိုင်းဒေသကြီး

- အကြောင်းအရာ သဘာဝတောကျန်များ ထိန်းသိမ်းကာကွယ်ခြင်းလုပ်ငန်း အချိန်ဇယား ပြောင်းလဲပြင်ဆင်တင်ပြခြင်းကိစ္စ
- ရည်ညွှန်းချက်။ (၁)ညွှန်ကြားရေးမှူးချုပ်ရုံး၏(၁၇-၁၁-၂၀၁၆)ရက်နေ့တွင် ကျင်းပပြုလုပ်သည့်စီမံခန့်ခွဲမှုကော်မတီ အစည်းအဝေး၊ အမှတ်စဉ်(၂၃/၂၀၁၆)  
(၂)ညွှန်ကြားရေးမှူးချုပ်ရုံး၏ ၃-၁၁-၂၀၁၆ ရက်စွဲပါစာအမှတ်/စီမံကိန်း/စီမံခန့်ခွဲမှု/လူဝင်-၇/ရုံးတွင်းစာ(၆၅၁)/၂၀၁၆

၁။ အထက်အကြောင်းအရာပါ ကိစ္စနှင့်ပတ်သက်၍ အပူပိုင်းဒေသစီမံခန့်ခွဲမှုဦးစီးဌာန၊ တိုင်းဒေသကြီး(၃)ခုတွင် ၂၀၁၆-၂၀၁၇ ဘဏ္ဍာနှစ်၊ သဘာဝတောကျန်များ ထိန်းသိမ်းကာကွယ်ခြင်းလုပ်ငန်းအား ပူးတွဲ(က)ပါ လုပ်ငန်းအချိန်ဇယားအတိုင်း စဉ်ဆက်မပြတ် အကောင်အထည်ဖော်ဆောင်ရွက်လျက်ရှိပါသည်။

၂။ ရည်ညွှန်း(၁)ပါ လမ်းညွှန်မှာကြားချက်အရ ၂၀၁၇-၂၀၁၈ ဘဏ္ဍာနှစ်မှစ၍ သဘာဝတောကျန်များထိန်းသိမ်းကာကွယ်ခြင်း လုပ်ငန်းအား လုပ်ငန်းစဉ်များ ပိုမိုမှန်ကန်၍ အဆင်ပြေချောမွေ့စွာဆောင်ရွက်နိုင်ရေးအတွက် အချိန်ဇယားပါ လုပ်ငန်းငယ်များအနက် နမူနာစာရင်းကောက်ယူခြင်း၊ နယ်နိမိတ်သတ်မှတ်ခြင်း၊ စခန်းချခြင်း၊ ဆိုင်းဘုတ်ပြုလုပ်စိုက်ထူခြင်း၊ စစ်ဆေးလမ်းဖောက်လုပ်ခြင်း စသည့်လုပ်ငန်းများသည် အချိန်ဇယားကို ပြန်လည်ပြင်ဆင်သင့်ကြောင်း ညွှန်ကြားရေးမှူးချုပ်ထံ ရည်ညွှန်းစာ(၂)ဖြင့် စိစစ်ကောက်နုတ် တင်ပြခဲ့ရာ ရည်ညွှန်း(၁)ပါ စီမံခန့်ခွဲမှုကော်မတီ အစည်းအဝေးမှ “ဆောင်ရွက်ရန် အတည်ပြုခဲ့ပြီး တိုင်းများသို့ ညွှန်ကြားရန်” လမ်းညွှန်မှုပြုခဲ့ပါသည်။

၃။ သို့ဖြစ်ပါ၍ ၂၀၁၇ - ၂၀၁၈ ဘဏ္ဍာနှစ်မှစတင်၍ သဘာဝတောကျန်များ ထိန်းသိမ်းကာကွယ်ခြင်းလုပ်ငန်းအား ပူးတွဲ(ခ)ပါ လုပ်ငန်းအချိန်ဇယားအတိုင်း ပြင်ဆင်ဆောင်ရွက်ရန် ညွှန်ကြားပါသည်။

1. 11. 10. 16  
ညွှန်ကြားရေးမှူးချုပ်(ကိုယ်စား)  
[ဘကောင်၊ ညွှန်ကြားရေးမှူး(စီမံကိန်း)]

- မိတ္တူကို- ၁။ ဒုတိယညွှန်ကြားရေးမှူးချုပ်၊ အပူပိုင်းဒေသစီမံခန့်ခွဲမှုဦးစီးဌာန
- ၂။ ရုံးလက်ခံ ၃။ မျှောစာတွဲ ၄။ အမှုတွဲပိုင်

၂၀၁၇-၂၀၁၈ ဘဏ္ဍာနှစ် သဘာဝတောကျွန်များထိန်းသိမ်းကာကွယ်ခြင်းလုပ်ငန်းအချိန်ဇယား

စဉ်	လုပ်ငန်းအမည်	ဆောင်ရွက်ရမည့်ကာလ										မှတ်ချက်											
		ဧပြီ	မေ	ဇွန်	ဇူလိုင်	ဩဂုတ်	စက်တင်ဘာ	အောက်တိုဘာ	နိုဝင်ဘာ	ဒီဇင်ဘာ	ဖေဖော်ဝါရီ		မတ်										
၁	ကွင်းဆင်းတိုင်းတာခြင်း (က) အရိယာနယ်နိမိတ်ရွေးချယ်အတည်ပြုခြင်း (ခ) ပါဝင်ပင်မြေပုံရေးဆွဲခြင်း																						
၂	နမူနာစာရင်းကောက်ယူခြင်း နယ်နိမိတ်သတ်မှတ်ခြင်း																						
၃	စခန်းချခြင်း																						
၅	အစောင့်ဌာနရင်းခြင်း(၉-လ) ဆိုင်းဘုတ်များပြုလုပ်စိုက်ထူခြင်း																						
၆	စစ်ဆေးလမ်းဖောက်လုပ်ခြင်း မိုးကာကွယ်ခြင်း(၁၂)																						
	(က) မီးတားလမ်းဖောက်လုပ်ခြင်း(၇၀၀၀)																						
	တွဲဖက်ဆောင်ရွက်ရမည့်လုပ်ငန်းများ																						
၁	ဝမ္မတာမျိုးဆက်ခြင်း (က) ကွင်းဆင်းတိုင်းတာခြင်း (ခ) နယ်နိမိတ်သတ်မှတ်ဆိုင်းဘုတ်ပြုလုပ် (ဂ) နွယ်ဖြတ်မင်ပူးခွာ/ကိုင်ချိုင့်/ငုတ်တက်ခွန် (ဃ) ထင်မြတ်/မ/သယ်ဖြန့်ဝေပွဲအခမ်းနား																						
၁	နယ်နိမိတ်ပြင်ဆင်ခြင်း																						
၁	အစောင့်ဌာနရင်းခြင်း(၆-လ)																						
၂	မီးကာကွယ်ခြင်း(၆)																						
၆	(မီးတားလမ်းဖောက်လုပ်ခြင်း)(၁၀၀၀၀)																						

(ဒုတိယနှစ်)



ပြည်ထောင်စုသမ္မတမြန်မာနိုင်ငံတော်အစိုးရ  
သယံဇာတနှင့်သဘာဝပတ်ဝန်းကျင်ထိန်းသိမ်းရေးဝန်ကြီးဌာန  
အပူပိုင်းဒေသစီမံခန့်ခွဲရေးဦးစီးဌာန  
ညွှန်ကြားရေးမှူးချုပ်ရုံး၊ မန္တလေးမြို့

ဖုန်း: ၀၉-၅၅၀၅၂ (၆)  
အကြီးကြပ်ရေးရုံး(မန္တလေး) ၀၅ ၅၅၀၅၂ (၆)  
ရင်းနှီးမြှုပ်နှံရေးရုံး ၀၅ ၅၅၀၅၂ (၆)  
အကြီးကြပ်ရေးရုံး(ပဲခူး) ၀၅ ၅၅၀၅၂ (၆)  
အကြီးကြပ်ရေးရုံး(မင်္ဂလာ) ၀၅ ၅၅၀၅၂ (၆)  
Fax: ၀၅ ၅၅၀၅၂ (၆)  
လ/တရားကြီးရေးမှူးရုံး ၀၅ ၅၅၀၅၂ (၆)  
Email: d.donors@monrec.gov.mm  
Website: www.donors@monrec.gov.mm

စာအမှတ်/စီမံကိန်း/စီမံခန့်ခွဲရေး/လင-၇/၁၁၂၄၂၅/၂၀၁၆  
ရက်စွဲ ၊ ၂၀၁၆ ခုနှစ်၊ ဇူလိုင်လ ၅ ရက်

သို့

ညွှန်ကြားရေးမှူး  
အပူပိုင်းဒေသစီမံခန့်ခွဲရေးဦးစီးဌာန  
စစ်ကိုင်းတိုင်းဒေသကြီး၊မကွေးတိုင်းဒေသကြီး၊မန္တလေးတိုင်းဒေသကြီး

အကြောင်းအရာ သဘာဝတောကျွန်းများ ထိန်းသိမ်းကာကွယ်ခြင်းလုပ်ငန်းမှ စခန်းချခြင်း  
လုပ်ငန်းတွင် ပင်မစခန်းတဲနှင့်အရံတဲများ ဆောက်လုပ်ရာ၌ သတ်မှတ်  
ပုံစံဖြင့် ဆောင်ရွက်ရန်ကိစ္စ။

ရည်ညွှန်းစာ ညွှန်ကြားရေးမှူးချုပ်ရုံး၏ ၈-၅-၂၀၁၂ ရက်စွဲပါစာအမှတ်၊ စီမံကိန်း/  
စီမံခန့်ခွဲရေး/လင-၇/၇၆၀-၆၃/၂၀၁၂

၁။ အထက်အကြောင်းအရာပါကိစ္စနှင့်ပတ်သက်၍ အပူပိုင်းဒေသစီမံခန့်ခွဲရေးဦးစီးဌာန၊  
သဘာဝတောကျွန်းများ ထိန်းသိမ်းကာကွယ်ခြင်းလုပ်ငန်းမှ စခန်းချခြင်းလုပ်ငန်းအား ဧရိယာဧက  
(၁၀၀၀)လျှင် ပင်မစခန်းတဲ(၁၈'x၁၈')(၁)လုံးနှင့် အရံတဲ(၉'x၉')(၂)လုံးကို သတ်မှတ်ကာလဇွန်လ  
အတွင်း သတ်မှတ်ပုံစံဖြင့် ဆောင်ရွက်ရန် ရည်ညွှန်းစာဖြင့် ညွှန်ကြားထားပြီးဖြစ်ပါသည်။

၂။ အဆိုပါ သဘာဝတောကျွန်းများ ထိန်းသိမ်းကာကွယ်ခြင်းလုပ်ငန်း၊ စခန်းချခြင်းလုပ်ငန်း မှ  
ပင်မစခန်းတဲနှင့် အရံတဲများ ဆောက်လုပ်ခြင်းနှင့်ပတ်သက်၍ လက်ရှိ ဝါးကပ်ဈေးနှုန်းနှင့်  
သွပ်ဈေးနှုန်းမှာ မြို့နယ်အများစုတွင် ကွာခြားမှုမရှိတော့သည့်အတွက် ပင်မစခန်းတဲ(၁၈'x၁၈')  
ဆောက်လုပ်ခြင်းအား သတ်မှတ်အရွယ်အစား၊ အရည်အသွေးနှင့်အညီ သွပ်မိုးဖြင့် ခွင့်ပြုရန်ပုံငွေ  
အတွင်းမှဆောက်လုပ်ခွင့်ပြုရန် တင်ပြလာမှုများအား စိစစ်တွေ့ရှိရပါသည်။

၃။ သို့ပါ၍ ပင်မစခန်းတဲ(၁၈'x၁၈') ဆောက်လုပ်ခြင်းအား ဒေသပေါက်ဈေးနှင့်အညီ လွယ်ကူ  
အဆင်ပြေစွာ ဆောင်ရွက်နိုင်ရေးအတွက် ဌာနညွှန်ကြားချက်ပုံစံအတိုင်း ဝါးကပ်(သို့) သွပ်မိုးဖြင့်  
ဆောင်ရွက်ရန်နှင့် အရံတဲ (၉'x၉')များ မှာမှ ယာယီသဘော ဆောက်လုပ်ခြင်းဖြစ်ပြီး လူနေထိုင်ရန်  
မရည်ရွယ်သဖြင့် ဝါးကပ်(သို့)သက်ကယ်မိုးဖြင့် ဌာနသတ်မှတ်ပုံစံအတိုင်း ဆောက်လုပ်သွားရန်  
အကြောင်းကြားပါသည်။

  
ညွှန်ကြားရေးမှူးချုပ် (ကိုယ်စား)  
[ဘကောင်း၊ ညွှန်ကြားရေးမှူး(စီမံကိန်း)]

မိတ္တူကို-

- ၁။ ဒုတိယညွှန်ကြားရေးမှူးချုပ်၊ အပူပိုင်းဒေသစီမံခန့်ခွဲရေးဦးစီးဌာန
- ၂။ ရုံးလက်ခံ
- ၃။ မျှောစာတွဲ
- ၄။ အမှုတွဲဖိုင်



ပြည်ထောင်စုသမ္မတမြန်မာနိုင်ငံတော်အစိုးရ  
 သယံဇာတနှင့်သဘာဝပတ်ဝန်းကျင်ထိန်းသိမ်းရေးဝန်ကြီးဌာန  
 အပူပိုင်းဒေသစိမ်းလန်းစိုပြည်ရေးဦးစီးဌာန  
 ညွှန်ကြားရေးမှူးချုပ်ရုံး၊ မန္တလေးမြို့  
 စာအမှတ်၊စိမ့်ကိန်း/စိမ်းလန်း/လင-၇/၁၁၁၆.၆၃/၂၀၁၆  
 ရက်စွဲ ၊ ၂၀၁၆ ခုနှစ်၊ ဇွန်လ ၃၀ ရက်

အကျိုးရှိရန်	၀၂ ၂၇၅၂
ပြန်လှည့်ရေးမှူးချုပ်ရုံး	၀၂ ၂၇၅၃
အပူပိုင်းဒေသစိမ်းလန်းစိုပြည်ရေးဦးစီးဌာန	၀၂ ၂၇၅၄
မြို့ကြီးရေးမှူးရုံး	၀၂ ၂၇၅၅
မြို့ကြီးရေးမှူးရုံး	၀၂ ၂၇၅၆
မြို့ကြီးရေးမှူးရုံး	၀၂ ၂၇၅၇
မြို့ကြီးရေးမှူးရုံး	၀၂ ၂၇၅၈
မြို့ကြီးရေးမှူးရုံး	၀၂ ၂၇၅၉
မြို့ကြီးရေးမှူးရုံး	၀၂ ၂၇၆၀
မြို့ကြီးရေးမှူးရုံး	၀၂ ၂၇၆၁
မြို့ကြီးရေးမှူးရုံး	၀၂ ၂၇၆၂
မြို့ကြီးရေးမှူးရုံး	၀၂ ၂၇၆၃
မြို့ကြီးရေးမှူးရုံး	၀၂ ၂၇၆၄
မြို့ကြီးရေးမှူးရုံး	၀၂ ၂၇၆၅
မြို့ကြီးရေးမှူးရုံး	၀၂ ၂၇၆၆
မြို့ကြီးရေးမှူးရုံး	၀၂ ၂၇၆၇
မြို့ကြီးရေးမှူးရုံး	၀၂ ၂၇၆၈
မြို့ကြီးရေးမှူးရုံး	၀၂ ၂၇၆၉
မြို့ကြီးရေးမှူးရုံး	၀၂ ၂၇၇၀

သို့

ညွှန်ကြားရေးမှူး  
 အပူပိုင်းဒေသစိမ်းလန်းစိုပြည်ရေးဦးစီးဌာန  
 စစ်ကိုင်းတိုင်းဒေသကြီး၊မကွေးတိုင်းဒေသကြီး၊မန္တလေးတိုင်းဒေသကြီး

အကြောင်းအရာ သဘာဝတောကျန်များ ထိန်းသိမ်းကာကွယ်ခြင်းလုပ်ငန်းမှ နယ်နိမိတ် ဘုတ်တိုင်စိုက်ထူရာ၌ သတ်မှတ်ပုံစံဖြင့် ဆောင်ရွက်ရန်ကိစ္စ။

ရည် ညွှန်း စာ ညွှန်ကြားရေးမှူးချုပ်ရုံး၏ ၈-၅-၂၀၁၂ ရက်စွဲပါစာအမှတ်၊ စိမ့်ကိန်း/ စိမ်းလန်း/လင-၇/၇၆၀-၆၃/၂၀၁၂

၁။ အထက်အကြောင်းအရာပါကိစ္စနှင့်ပတ်သက်၍ အပူပိုင်းဒေသစိမ်းလန်းစိုပြည်ရေးဦးစီးဌာန မှ အကောင်အထည်ဖော်ဆောင်ရွက်လျက်ရှိသည့် သဘာဝတောကျန်များ ထိန်းသိမ်းကာကွယ်ခြင်း လုပ်ငန်းမှ နယ်နိမိတ်သတ်မှတ်ခြင်းလုပ်ငန်းအား သတ်မှတ်ကာလ မေလမှဇွန်လအထိ ဧရိယာဧက (၁၀၀၀)လျှင် ကွန်ကရစ်ကျောက်ပြား(သို့) သစ်သားဘုတ်တိုင်(ကျောက်ပုံ) (၂၀)လုံးကို ပူးတွဲ(၁) ပါသတ်မှတ်ပုံစံဖြင့် ဆောင်ရွက်လျက်ရှိပါသည်။

၂။ အဆိုပါ နယ်နိမိတ်သတ်မှတ်ခြင်းလုပ်ငန်းပြီးစီးမှု အစီရင်ခံစာများကို တိုင်းဒေသကြီး(၃) ခုမှ တင်ပြလာမှုအပေါ် စိစစ်ဆောင်ရွက်ရာ၌ သဘာဝတောထိန်းသည့် ခုနှစ်၊ ဧရိယာပမာဏတို့ကို ရည်ညွှန်းစာဖြင့် ပူးတွဲ(၁)ပါအတိုင်း ညွှန်ကြားချက်နှင့်အညီ အင်္ဂလိပ်ဘာသာ(English)ဖြင့် ရေးထိုးဆောင်ရွက်ခဲ့သည့် မြို့နယ်များရှိသကဲ့သို့ ကျေးလက်ပြည်သူများ ပိုမိုနားလည် ပူးပေါင်း ဆောင်ရွက်နိုင်ရန်အတွက် မြန်မာဘာသာဖြင့် ရေးထိုးဆောင်ရွက်သည့် မြို့နယ်များလည်းရှိကြောင်း စိစစ်တွေ့ရှိရပါသည်။

၃။ သို့ဖြစ်ပါ၍ ဖော်ပြပါ နယ်နိမိတ်သတ်မှတ်ခြင်းလုပ်ငန်းမှ ကွန်ကရစ်ကျောက်ပြား(သို့) သစ်သားဘုတ်တိုင်(ကျောက်ပုံ) စိုက်ထူခြင်းလုပ်ငန်းကို ဒေသခံပြည်သူများအားလုံး လွယ်ကူစွာ ဖတ်ရှုနားလည်စေရန်နှင့် နယ်နိမိတ်သတ်မှတ်ခြင်းလုပ်ငန်းပြီးစီးမှု အစီရင်ခံစာများကို သတ်မှတ် ပုံစံဖြင့် တပြေးညီဖြစ်စေရန်အတွက် ၂၀၁၆-၂၀၁၇ ဘဏ္ဍာနှစ်တွင် နယ်နိမိတ်သတ်မှတ်ခြင်း လုပ်ငန်းများ ဆောင်ရွက်ရန်ကျန်ရှိသော မြို့နယ်များအနေဖြင့် ပူးတွဲ(၁)ပါအင်္ဂလိပ်ဘာသာ (English)ဖြင့် ရေးထိုးခြင်းအစား ပူးတွဲ(၂)ပါအတိုင်း မြန်မာဘာသာဖြင့် ရေးထိုးဆောင်ရွက်ရန် အကြောင်းကြားပါသည်။

-၂-

၄။ ထို့ပြင် အဆိုပါ သဘာဝတောကျွန်းများ ထိန်းသိမ်းကာကွယ်ခြင်းလုပ်ငန်း၊ နယ်နိမိတ် သတ်မှတ်ခြင်းလုပ်ငန်းမှ ကွန်ကရစ်ကျောက်ပြား(သို့) သစ်သားဘုတ်တိုင်(ကျောက်ပုံ) စိုက်ထူခြင်း လုပ်ငန်းကို ၂၀၁၇-၂၀၁၈ ဘဏ္ဍာနှစ်မှစ၍ ပူးတွဲ(၂)ပါအတိုင်း မြန်မာဘာသာဖြင့် ရေးထိုး ဆောင်ရွက်ရန် ဖြည့်စွက်အကြောင်းကြားပါသည်။

  
30.6.2016

ညွှန်ကြားရေးမှူးချုပ်(ကိုယ်စား)  
[ဘကောင်း၊ ညွှန်ကြားရေးမှူး(စီမံကိန်း)]

မိတ္တူကို-

- ၁။ ဒုတိယညွှန်ကြားရေးမှူးချုပ်၊ အပူဝိုင်းဒေသစီမံခန့်ခွဲရေးဦးစီးဌာန
- ၂။ ရုံးလက်ခံ
- ၃။ မျှောစာတွဲ
- ✓ ၄။ အမှုတွဲဖိုင်

ပူးတွဲ(၁)

တွန်တရစ် ကျောက်ပြားဆုတ်တိုင်

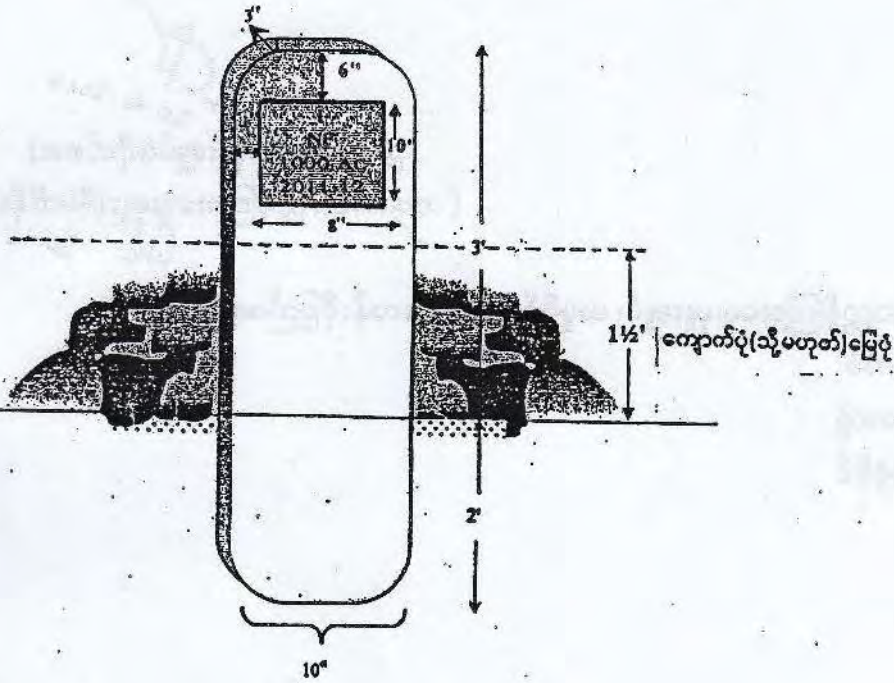

သစ်သာဆုတ်တိုင်(ကျောက်ပုံ)

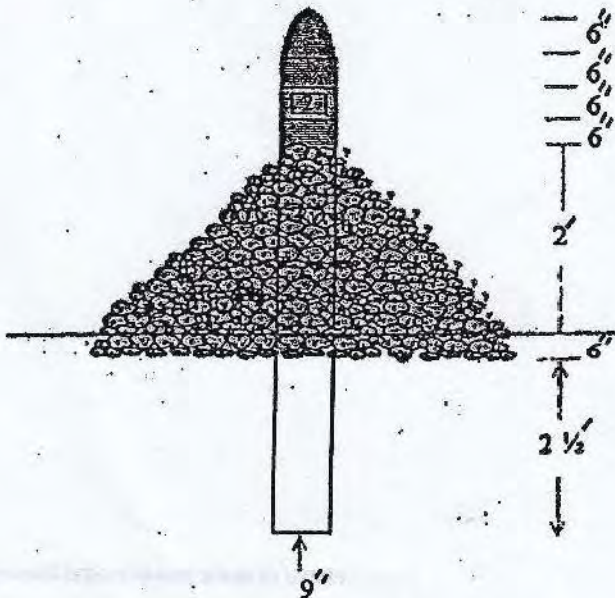



တွန်စာရစ် ကျောက်ပြားချက်တိုင်

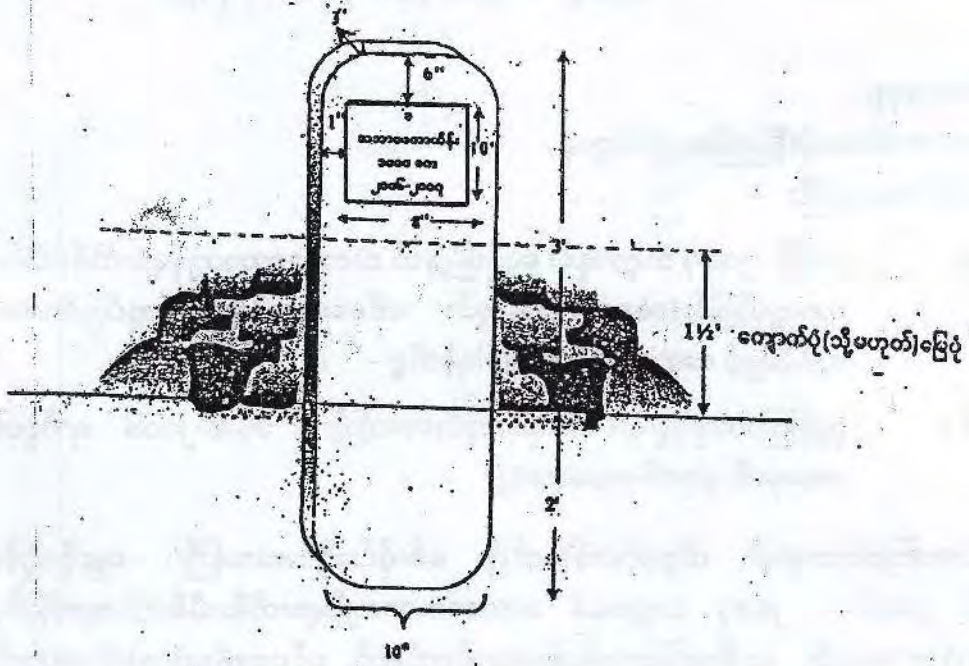

သစ်သားချက်တိုင် (ကျောက်ပုံ)

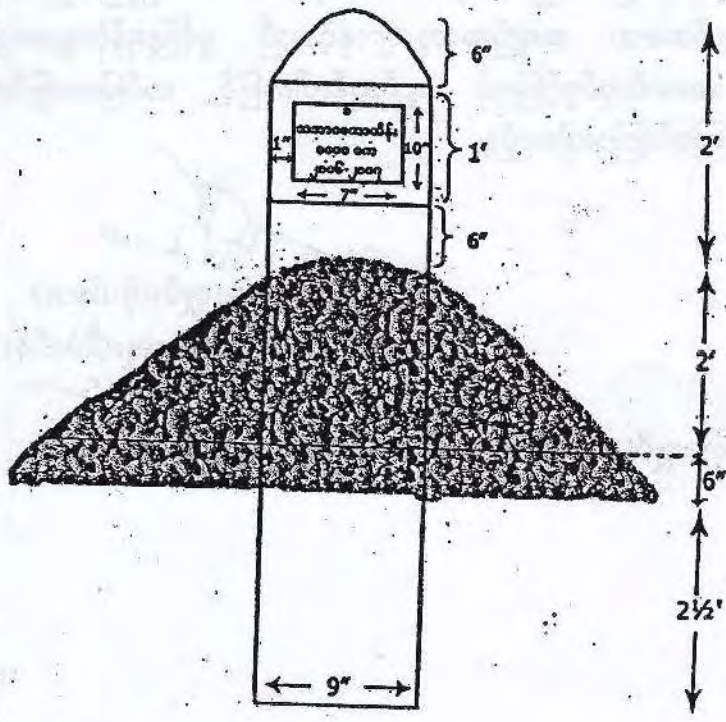



ပြည်ထောင်စုသမ္မတမြန်မာနိုင်ငံတော်အစိုးရ  
 သယံဇာတနှင့်သဘာဝပတ်ဝန်းကျင်ထိန်းသိမ်းရေးဝန်ကြီးဌာန  
 အပူပိုင်းဒေသစီမံခန့်ခွဲရေးဦးစီးဌာန  
 ညွှန်ကြားရေးမှူးချုပ်ရုံး၊ မန္တလေးမြို့

လက်ခံရက်စွဲ  
 ညွှန်ကြားရေးမှူးချုပ်ရုံး (မန္တလေး)  
 ရက်စွဲ/ပြည်ထောင်စု  
 ညွှန်ကြားရေးမှူးချုပ်ရုံး  
 လက်ခံရက်စွဲ/ပြည်ထောင်စု  
 ရက်စွဲ/ပြည်ထောင်စု  
 အမှတ်/ပြည်ထောင်စု  
 ရက်စွဲ/ပြည်ထောင်စု

စာအမှတ်/စီမံကိန်း/စီမံခန့်ခွဲရေး/လင-၇/၁၀၂-၂၂/၂၀၁၆  
 ရက်စွဲ ၂၀၁၆ ခုနှစ်၊ ဇွန်လ ၂၂ ရက်

သို့

ညွှန်ကြားရေးမှူး  
 အပူပိုင်းဒေသစီမံခန့်ခွဲရေးဦးစီးဌာန  
 စစ်ကိုင်းတိုင်းဒေသကြီး

- အကြောင်းအရာ ၂၀၁၆ - ၂၀၁၇ ဘဏ္ဍာနှစ်၊ ရေဦးမြို့နယ် သဘာဝတောကျန်များထိန်းသိမ်းကာကွယ်ခြင်း(၁၀၀၀)ဧကအတွင်း ပင်မစခန်းတံဆောက်လုပ်ခြင်းအား သွပ်မိုးဖြင့် ဆောက်လုပ်ခွင့်ပြုပါရန်ကိစ္စ
- ရည် ညွှန်း ချက် ။ ညွှန်ကြားရေးမှူးချုပ်ရုံး၊ စစ်ကိုင်းတိုင်းဒေသကြီး၏ ၁၆-၆-၂၀၁၆ ရက်စွဲပါ စာအမှတ်၊ ၄၇၈၆-၈၇/မ(က)၂

အထက်အကြောင်းအရာပါ ကိစ္စနှင့်ပတ်သက်၍ စစ်ကိုင်းတိုင်းဒေသကြီး၊ ရွှေဘိုခရိုင်၊ ရေဦးမြို့နယ်၏ ၂၀၁၆ - ၂၀၁၇ ဘဏ္ဍာနှစ် သဘာဝတောကျန်များထိန်းသိမ်းကာကွယ်ခြင်းလုပ်ငန်း(၁၀၀၀)ဧကအတွင်း စခန်းချခြင်းလုပ်ငန်းဆောင်ရွက်ရာ၌ ပင်မစခန်းတံ(၁)လုံးဆောက်လုပ်မည့်တည်နေရာသည် လမ်းပန်းဆက်သွယ်ရေးကောင်းမွန်ပြီး သဘာဝတောထိန်းဧရိယာများအားကိုယ်စားပြုနိုင်မည့် မြေနေရာဖြစ်ခြင်းကြောင့် ၎င်းပင်မစခန်းတံအား ရေရှည်တည်တံ့ခိုင်မြဲစေရန်အတွက် သတ်မှတ်အရွယ်အစား၊ အရည်အသွေးများနှင့်အညီ ခွင့်ပြုရန်ပုံငွေအတွင်းမှ ဝါးကပ်အစား သွပ်မိုးဖြင့် ဆောက်လုပ်ခွင့်ပြုရန် ရည်ညွှန်းပါစာဖြင့် တင်ပြလာခြင်းအား ဆောက်လုပ်ခွင့်ပြုကြောင်း အကြောင်းကြားပါသည်။

၂၀၁၆-၇-၂၀  
 ညွှန်ကြားရေးမှူးချုပ်(ကိုယ်စား)  
 [ဘကောင်း၊ ညွှန်ကြားရေးမှူး(စီမံကိန်း)]

- မိတ္တူကို-
- ၁။ ဒုတိယညွှန်ကြားရေးမှူးချုပ်၊ အပူပိုင်းဒေသစီမံခန့်ခွဲရေးဦးစီးဌာန
  - ၂။ ရုံးလက်ခံ
  - ၃။ မျှောစာတွဲ
  - ၄။ အမှုတွဲဖိုင်



ပြည်ထောင်စုသမ္မတမြန်မာနိုင်ငံတော်အစိုးရ  
ပတ်ဝန်းကျင်ထိန်းသိမ်းရေးနှင့်သစ်တောရေးရာဝန်ကြီးဌာန  
အပူပိုင်းဒေသစီမံခန့်ခွဲရေးဦးစီးဌာန  
ညွှန်ကြားရေးမှူးချုပ်ရုံး၊ မန္တလေးမြို့

ညွှန်ကြားရေးမှူး(စီမံကိန်း) ၀၂၅၇၀၃၇  
၇ ညွှန်ကြားရေးမှူး(စီမံကိန်း) ၀၂၅၇၀၃၇  
Fax ၀၂၅၇၀၃၇

စာအမှတ်/စီမံကိန်း/စီမံခန့်ခွဲရေး/လူငယ်-၇/၁၆၁၂/၂၀၁၅  
ရက်စွဲ ၂၀၁၅ ခုနှစ်၊ အောက်တိုဘာလ ၇ ရက်

သို့

ညွှန်ကြားရေးမှူး  
အပူပိုင်းဒေသစီမံခန့်ခွဲရေးဦးစီးဌာန  
(စစ်ကိုင်း၊မန္တလေး၊မကွေး)တိုင်းဒေသကြီး

အကြောင်းအရာ။ တောစောင့်ခန့်ထားခြင်းအတွက် လုပ်ငန်းညွှန်ကြားချက်များ ပြင်ဆင်ပေးပို့ခြင်း

ရည်ညွှန်းချက်။ ညွှန်ကြားရေးမှူးချုပ်ရုံး၏ ၂၇-၈-၂၀၁၅ ရက်စွဲပါစာအမှတ်/စီမံကိန်း/စီမံခန့်ခွဲရေး/လူငယ်-၇/၁၄၀၆-၀၉/၂၀၁၅

၁။ အထက်အကြောင်းအရာပါကိစ္စနှင့်ပတ်သက်၍ အပူပိုင်းဒေသစီမံခန့်ခွဲရေးဦးစီးဌာနတိုင်းဒေသကြီး(၃)ခုသို့ ၂၀၁၅-၂၀၁၆ ဘဏ္ဍာနှစ်၊ တောစောင့်/တောင်စောင့်များ၏ လုပ်ငန်းဆောင်ရွက်မှုကို စနစ်တကျကြီးကြပ်နိုင်ရန်အတွက် လိုက်နာဆောင်ရွက်ရမည့် လုပ်ငန်းညွှန်ကြားချက်များအား ရည်ညွှန်းပါစာဖြင့် ညွှန်ကြားခဲ့ပါသည်။

၂။ အဆိုပါ သဘာဝတောကျန်များ ထိန်းသိမ်းကာကွယ်ခြင်းလုပ်ငန်း၏ တောစောင့်ခန့်ထားရာတွင် လိုက်နာရမည့် ညွှန်ကြားချက်တွင် တောစောင့်ခန့်ထားခြင်းအား ဦးစီးရုံးချုပ်ထံတင်ပြပြီး အတည်ပြုခွင့်ပြုချက် တောင်းခံရမည့် စာပို့ဒ်အစား တောစောင့်ခန့်ထားခြင်းအား တိုင်းဒေသကြီးမှ အတည်ပြုခန့်ထားရန်နှင့် ဒုတိယနှစ်တောစောင့်ခန့်ထားရာတွင် လိုက်နာရမည့် အချက်အလက်များကို ပြန်လည်ပြင်ဆင်ဖြည့်စွက်၍ လုပ်ငန်းလမ်းညွှန်ချက်များအား ပူးတွဲပါအတိုင်း လိုက်နာဆောင်ရွက်ရန် ပေးပို့အကြောင်းကြားပါသည်။

၃။ ရည်ညွှန်းပါစာဖြင့် ညွှန်ကြားထားသည့် သဘာဝတောထိန်းတောစောင့်အတွက် လုပ်ငန်းလမ်းညွှန်ချက်အား ဤစာဖြင့်လွှဲပေးပယ် ဖျက်လိုက်သည်။

  
ညွှန်ကြားရေးမှူးချုပ်(ကိုယ်စား)  
[ဘကောင်း၊ ညွှန်ကြားရေးမှူး(စီမံကိန်း)]

မိတ္တူကို-

- (၁) ဒုတိယညွှန်ကြားရေးမှူးချုပ်၊ အပူပိုင်းဒေသစီမံခန့်ခွဲရေးဦးစီးဌာန
- (၂) ရုံးလက်ခံ (၃) မျှောစာတွဲ ✓ အမှုတွဲပိုင်

သဘာဝတောထိန်းအစောင့်များ ခန့်ထားတာဝန်ပေးအပ်ခြင်းဆိုင်ရာ ညွှန်ကြားချက်များ

၁။ တောစောင့်ခန့်ထားရမည့်ကာလ။ ပထမနှစ် သဘာဝတောကျန် ထိန်းသိမ်းခြင်းအတွက် တောစောင့်ခန့်ထားခြင်းအား ဇူလိုင်လမှ မတ်လထိ (၉)လ ခန့်ထားရမည်။

ဒုတိယနှစ် သဘာဝတောကျန် ထိန်းသိမ်းခြင်းအတွက် တောစောင့်ခန့်ထားခြင်းအား အောက်တိုဘာလမှ မတ်လထိ (၆)လ ခန့်ထားရမည်။

၂။ တောစောင့်ခန့်ထားရမည့်ဦးရေ။ အစောင့်ငှားရမ်းခြင်းအား သဘာဝ တောကျန်များ ထိန်းသိမ်းခြင်း ဆောင်ရွက်သည့် ဧက(၁၀၀၀)လျှင် တောစောင့်(၁)ဦး ခန့်ထားရမည်။

၃။ ခန့်ထားမည့်တောစောင့်များ၏ အရည်အချင်းသတ်မှတ်ချက်

- (က) အသက်(၁၈)နှစ်အထက် မငယ်၍ (၇၀)နှစ်ထက် မကြီးသူဖြစ်ရမည်။
- (ခ) တောထိန်းလုပ်ငန်းများတွင် အမှန် စိတ်ပါဝင်စားပြီး လုပ်ကိုင်နိုင်သူဖြစ်ရမည်။
- (ဂ) ထိန်းသိမ်းမည့် တောဝန်းကျင်၏ အနီးဆုံး ကျေးရွာတွင် နေထိုင်သူဖြစ်ပြီး လိုအပ်ပါက တောထိန်းစခန်းတွင် ညအိပ်နေနိုင်သူ ဖြစ်ရမည်။
- (ဃ) အကျင့်စာရိတ္တ ကောင်းမွန်ပြီး သန်စွမ်းသူဖြစ်ရမည်။  
(အကျင့်စာရိတ္တကောင်းမွန်ကြောင်း ထောက်ခံချက်အား အထွေထွေအုပ်ချုပ်ရေးဦးစီးဌာန/ ရဲစခန်းထောက်ခံစာပါရှိရမည်။)

၄။ တောစောင့်တာဝန်နှင့် လိုက်နာရမည့် စည်းကမ်းသတ်မှတ်ချက်များ

- (က) နေ့စဉ် တောထိန်းဧရိယာအတွင်း လှည့်လည်စစ်ဆေးရမည်။
- (ခ) ပင်မတဲ၊ အစောင့်တဲ၊ ဆိုင်းဘုတ်၊ ဘုတ်တိုင်များနှင့် ကြော်ငြာပြားများ မပျက်စီးအောင် အား ထိန်းသိမ်းစောင့်ရှောက်ရမည်။
- (ဂ) သဘာဝတောထိန်းဧရိယာအတွင်း ယာကျူး/ ထင်းခုတ်သူများနှင့် မီးရှို့သူများတွေ့က တာဝန်ကျဝန်ထမ်းများ အား သတင်းပေးပို့ရမည်။
- (ဃ) ဝန်ထမ်းများ တောတွင်း လှည့်လည်စစ်ဆေးစဉ် လိုက်ပါရမည်။
- (င) တာဝန်ထမ်းဆောင်ရန် ပျက်ရက်အတွက် လစာမှ နေ့တွက် တွက်ချက် ဖြတ်တောက်ခံရမည်။ (ကျန်းမာရေး/ လူမှုရေး/ ဘာသာရေးကိစ္စများရှိက တာဝန်ခံဝန်ထမ်း၏ ကြိုတင်ခွင့်ပြုချက် တောင်းခံရမည်။)
- (စ) ဌာနမှ သတ်မှတ်သည့် (တာဝန်)လက်ပတ်ကို တာဝန်ချိန်အတွင်း တပ်ဆင်ထားရမည်။

၅။ တောစောင့်ခန့်ထားရာတွင် လိုက်နာရမည့် ညွှန်ကြားချက်များ

၅-၁။ ပထမနှစ် သဘာဝတောကျန်များ ထိန်းသိမ်းကာကွယ်ခြင်း။

(က) တောစောင့်ခန့်ထားရန် စိစစ်ရွေးချယ်ရေးအဖွဲ့ကို အောက်ပါပုဂ္ဂိုလ်များဖြင့် ဖွဲ့စည်းရမည် -

၁။ ဦးစီးအရာရှိ - အဖွဲ့ခေါင်းဆောင်

၂။ တာဝန်ခံတောအုပ်ကြီး - အဖွဲ့ဝင်

၃။ တွဲဖက်တာဝန်ခံတာဝန်ခံ တောအုပ် - အဖွဲ့ဝင်

(အဖွဲ့ ဖွဲ့စည်းခြင်းကို ရုံးစာဖြင့် တရားဝင် ခန့်အပ်ဖွဲ့စည်းရမည်။)

(ခ) ပဏာမ စိစစ်ရွေးချယ်၍ ခရိုင်ရုံးသို့ မေလ ပထမပတ်အတွင်း အရောက်တင်ပြ ရမည်။

(ဂ) ခရိုင်ရုံးမှ တိုင်းဒေသကြီးသို့ မေလ ဒုတိယပတ်အတွင်း အရောက်တင်ပြရမည်။

(ဃ) တိုင်းဒေသကြီးမှ မေလတတိယပတ်အတွင်း ခရိုင်များမှတင်ပြသည့် တောစောင့် များကို တိုင်းဒေသကြီး ညွှန်ကြားရေးမှူးမှ ခန့်ထားခွင့် အတည်ပြုမိန့် ထုတ်ပေးရန်။

(င) တိုင်းဒေသကြီးမှ အတည်ပြုခန့်ထားသော တောစောင့်များစာရင်းကို တိုင်းချုပ် စာရင်းပြုစုပြီး ဇွန်လဒုတိယပတ်အတွင်း ဦးစီးရုံးချုပ်သို့ တင်ပြရန်။

(စ) ခန့်ပြီးတောစောင့် ပြောင်းလဲရန်ရှိက တိုင်းဒေသကြီး ညွှန်ကြားရေးမှူးရုံးသို့ ကြိုတင် တင်ပြခွင့်ပြုချက် တောင်းခံ၍ တိုင်းဒေသကြီးမှ အတည်ပြုပေးရန်နှင့် အတည်ပြုစာတွင် ဦးစီးရုံးချုပ် (စီမံကိန်း)သို့ မိတ္တူပေးပို့ရန်။

(ဆ) တောစောင့်များအား တိုင်းဒေသကြီးရုံးမှ အတည်ပြု ထုတ်ပေးသည့် သက်သေခံ ကဒ်ပြားနှင့် တာဝန်လက်ပတ်ကို တပ်ဆင်စေရမည်။

၅-၂။ ဒုတိယနှစ် သဘာဝတောကျန်များ ထိန်းသိမ်းကာကွယ်ခြင်း။

(က) ပဏာမစိစစ်ရွေးချယ်၍ ခရိုင်ရုံးသို့ ဩဂုတ်လပထမပတ်အတွင်း အရောက် တင်ပြရမည်။

(ခ) ခရိုင်ရုံးမှ တိုင်းဒေသကြီးသို့ ဩဂုတ်လ ဒုတိယပတ်အတွင်း အရောက်တင်ပြ ရမည်။

(ဂ) တိုင်းဒေသကြီးမှ ဩဂုတ်လတတိယပတ်အတွင်း ခရိုင်များမှတင်ပြသည့် တောစောင့်များကို တိုင်းဒေသကြီး ညွှန်ကြားရေးမှူးမှ ခန့်ထားခွင့် အတည်ပြု မိန့် ထုတ်ပေးရန်။

(ဃ) တိုင်းဒေသကြီးမှ အတည်ပြုခန့်ထားသော တောစောင့်များစာရင်းကို တိုင်းချုပ် စာရင်းပြုစုပြီး စက်တင်ဘာလ ဒုတိယပတ်အတွင်း ဦးစီးရုံးချုပ်သို့ တင်ပြရန်။

(င) ခန့်ပြီးတောစောင့် ပြောင်းလဲရန်ရှိက တိုင်းဒေသကြီး ညွှန်ကြားရေးမှူးရုံးသို့ ကြိုတင် တင်ပြခွင့်ပြုချက် တောင်းခံ၍ တိုင်းဒေသကြီးမှ အတည်ပြုပေးရန်နှင့် အတည်ပြုစာတွင် ဦးစီးရုံးချုပ် (စီမံကိန်း)သို့ မိတ္တူပေးပို့ရန်။

(စ) တောစောင့်များအား တိုင်းဒေသကြီးရုံးမှ အတည်ပြုထုတ်ပေးသည့် သက်သေခံ ကဒ်ပြားနှင့်တာဝန်လက်ပတ်ကို တပ်ဆင်စေရမည်။

၆။ ဝန်ထမ်းအဆင့်ဆင့်၏ တာဝန်ဝတ္တရားများ

(က) တောထိန်းတာဝန်ကျ ဝန်ထမ်းများသည် တောစောင့်၏ တာဝန်များကို သိရှိမှတ်သား၍ တောစောင့်များအား ရှင်းလင်းပြောကြားစေရမည်။

(ခ) တောထိန်းစခန်းတွင် တာဝန်ထမ်းဆောင်မှုမှတ်တမ်းစာအုပ် ဖွင့်လှစ်၍ တာဝန်ကျ ဝန်ထမ်း(တာဝန်ခံ)မှ နေ့စဉ်ဆောင်ရွက်ချက်များ မှတ်တမ်းရေးသွင်း၍ လက်မှတ် ရေးထိုးရမည်။ နေ့စဉ် တာဝန်ထမ်းဆောင်မှုအား ပူးတွဲပါပုံစံဖြင့် ဖြည့်သွင်းရမည်။

(ဂ) တောစောင့်၏ အလုပ်ခွင် တာဝန်ထမ်းဆောင်မှုကို Muster Roll တွင် ဖြည့်စွက် လက်မှတ်ရေးထိုး၍ တောထိန်းတာဝန်ခံမှ ဦးစီးအရာရှိရုံးသို့ နှစ်ပတ်တစ်ကြိမ် တင်ပြ ရမည်။

(ဃ) တာဝန်ထမ်းဆောင်မှု မှတ်တမ်းစာအုပ်သည် တောထိန်းပင်မစခန်းတွင် အမြဲထားရှိ ရမည်။

(င) ဦးစီးအရာရှိများ၊ လက်ထောက်ညွှန်ကြားရေးမှူးများနှင့် ဒုတိယညွှန်ကြားရေးမှူး/ ညွှန်ကြားရေးမှူးများ ရောက်ရှိစစ်ဆေးပြီးပါ က စစ်ဆေးတွေ့ရှိချက်၊ ညွှန်ကြားချက်၊ တာဝန်ကျဝန်ထမ်း၊ အစောင့် ရှိ/မရှိ စသည်တို့ကို ရေးသားဖော်ပြ မှတ်တမ်းတင်ရမည်။

(စ) ဦးစီးအရာရှိသည် တောစောင့်၏ လစာအား တောစောင့်၏ အလုပ်ဆင်း Muster Roll အရ တွက်ချက်၍ လစာထုတ်ပေးရမည်။

(ဆ) တောစောင့်၏ လစာအား တောထိန်းတာဝန်ခံတောအုပ်ကြီးမှ တာဝန်ယူထုတ်ပေးရမည်။

၂၀၁၅-၂၀၁၆ ဘဏ္ဍာနှစ်၊ သဘာဝတောကျန်များ ထိန်းသိမ်းကာကွယ်ခြင်း (ပထမနှစ်) တာဝန်ခံဝန်ထမ်း အဆင့်ဆင့်၏ တာဝန်ထမ်းဆောင်မှု စစ်ဆေးကြီးကြပ်မှု မှတ်တမ်း

စဉ်	ရက်စွဲ	အမည်/ ရာထူး	လုပ်ငန်းဆောင်ရွက်မှု အကျဉ်းချုပ်	ဝန်ထမ်း၏ လက်မှတ်
၁	၁၂-၇-၂၀၁၅	ဦးသန်းစိုးဝင်း တောအုပ်	(နမူနာဖြည့်စွက်ခြင်း) မွန်းစကြိုဝိုင်း အကွက်အမှတ် (၁၂-၁၃)အတွင်း ကျရောက်သည့် တောထိန်းဧရိယာတွင် ဆိုင်းဘုတ်နှင့် ကြော်ငြာပြားများ လိုက်လံ ရိုက်မှတ်စိုက်ထူပါသည်။ (၆'x၃')အရွယ် ဆိုင်းဘုတ်ကြီး(၂)ချပ်၊ (၃'x၂')အရွယ် ဆိုင်းဘုတ်(၁)ချပ်နှင့် သတိပေးတားမြစ်ချက် ကြော်ငြာပြား (၂၅)ချပ်ကို စိုက်ထူပါသည်။ လုပ်သား(၂)ဦးဖြင့် တာဝန်ကျ တောခေါင်း ဦးစံဝင်း၊ တောစောင့် ဦးလှမောင်တို့ အတူလိုက်ပါဆောင်ရွက်ပါသည်။ ထင်းခုတ်၊ မီးသွေးဖုတ်သူများ မရှိပါ။	-
၂	၁၅-၇-၂၀၁၅	ဦးအောင်ကျော် တောအုပ်ကြီး	တောထိန်းဧက (၂၀၀၀)အတွင်း ဆိုင်းဘုတ်နှင့် ကြော်ငြာပြားများ ရိုက်မှတ် စိုက်ထူပြီးစီးမှုကို စစ်ဆေးပါသည်။ (၆'x၃')အရွယ် ဆိုင်းဘုတ်ကြီး (၄)ချပ်၊ (၃'x၂')အရွယ် ဆိုင်းဘုတ်(၂)ချပ်နှင့် သတိပေးတားမြစ်ချက်ကြော်ငြာပြား(၅၀)ချပ်၊ စုစုပေါင်း (၅၆)ချပ် ရိုက်မှတ်စိုက်ထူ ပြီးစီးပါသည်။ တာဝန်ကျ တောအုပ် ဦးသန်းစိုးဝင်း၊ တောခေါင်း ဦးစံဝင်း၊ တောစောင့် ဦးလှမောင်တို့ တောတွင်း လှည့်လည်စစ်ဆေး ကြပ်မတ်နေသည်ကို တွေ့ရပါသည်။	-

၂၀၁၅-၂၀၁၆ ဘဏ္ဍာနှစ်၊ သဘာဝတောကျန်များ ထိန်းသိမ်းကာကွယ်ခြင်း (ပထမနှစ်)  
 တာဝန်ခံဝန်ထမ်း ဦး----- ( ရာထူး )၏ နေ့စဉ်တာဝန်ထမ်းဆောင်မှု မှတ်တမ်း

စဉ်	ရက်စွဲ	နေ့စဉ်တာဝန်ထမ်းဆောင်မှု အကျဉ်းချုပ်	တောစောင့် လက်မှတ်	တာဝန်ခံ လက်မှတ်
၁	၁-၇-၂၀၁၅	(နမူနာဖြည့်စွက်ခြင်း) (က) ပင်မတဲစခန်းရှေ့ (ဖ'x၃') ဆိုင်းဘုတ်ကြီး (၁)ချပ် (၃'x၂')အရွယ် ဆိုင်းဘုတ်(၁)ချက် စိုက်ထူခြင်းနှင့် နယ်နိမိတ်တစ်လျှောက် သတိပေးကြော်ငြာပြားများ ရိုက်မှတ်ခြင်းအား တာဝန်ခံတောအုပ်ကြီးနှင့်အတူ လိုက်ပါဆောင်ရွက်ပါသည်။	-	-
၂	၂-၇-၂၀၁၅	(က) သဘာဝတောကျန်များ ထိန်းသိမ်းခြင်း ဧရိယာ အတွင်း လယ်ယာမြေ ကျူးကျော်မှု ရှိ/မရှိနှင့် ထင်းခုတ်ယူမှု ရှိ/မရှိ လှည့်လည်စစ်ဆေးပါသည်။ (ခ) တောထိန်းဧရိယာ အနောက်ဘက်ခြမ်းတွင် ထင်း ခုတ်ယူစုပုံထားရှိမှုအား တွေ့ရှိပါ၍ တာဝန်ခံ တောအုပ်ကြီးထံ သတင်းပို့ပါသည်။	-	-





ပြည်ထောင်စုသမ္မတမြန်မာနိုင်ငံတော်အစိုးရ  
ပတ်ဝန်းကျင်ထိန်းသိမ်းရေးနှင့်သစ်တောရေးရာဝန်ကြီးဌာန  
အပူပိုင်းဒေသစိမ်းလန်းစိုပြည်ရေးဦးစီးဌာန  
ညွှန်ကြားရေးမှူးချုပ်ရုံး၊ မန္တလေးမြို့

တောဌာနချုပ်  
ညွှန်ကြားရေးမှူးချုပ်ရုံး  
(အပူပိုင်းဒေသ)  
ရုံးစာချုပ်ကြားရေးမှူးချုပ်  
ညွှန်ကြားရေးမှူးရုံးစိမ်း  
ညွှန်ကြားရေးမှူးရုံးစိမ်း  
Fax  
လ/တရားကြားရေးမှူးရုံး  
Fax  
E-mail : dtyzone@moef.gov.mm  
Website: www.dryzone.greening.gov.mm

စာအမှတ်/စီမံကိန်း/စိမ်းလန်း/လင-၇/၁၇၈၅.၈၈/၂၀၁၄  
ရက်စွဲ/၂၀၁၄ ခုနှစ်၊ စက်တင်ဘာလ ၄ ရက်

သို့

ညွှန်ကြားရေးမှူး  
အပူပိုင်းဒေသစိမ်းလန်းစိုပြည်ရေးဦးစီးဌာန  
စစ်ကိုင်းတိုင်းဒေသကြီး၊မကွေးတိုင်းဒေသကြီး၊မန္တလေးတိုင်းဒေသကြီး

အကြောင်းအရာ။ သဘာဝတောကျွန်းများ ထိန်းသိမ်းကာကွယ်ခြင်း ကွင်းဆင်းစစ်ဆေးချက်  
မှတ်တမ်းစာအုပ် နမူနာပုံစံ ပြုစုတင်ပြခြင်းကိစ္စ

ရည် ညွှန်းချက်။ ၅-၅-၂၀၁၄ ရက်နေ့ ၊ အပူပိုင်းဒေသစိမ်းလန်းစိုပြည်ရေးဦးစီးဌာန ၊  
ညွှန်ကြားရေးမှူးချုပ်ရုံး၊ အစည်းအဝေးခန်းမ၌ ကျင်းပပြုလုပ်သည့်  
ပုံမှန်လုပ်ငန်းညှိနှိုင်း အစည်းအဝေးအမှတ်စဉ် (၂၆/၂၀၁၄)၊ ဆုံးဖြတ်ချက်  
အမှတ်စဉ်(၈)

၁။ အကြောင်းအရာပါကိစ္စနှင့်ပတ်သက်၍ သဘာဝတောကျွန်းများ ထိန်းသိမ်းကာကွယ်ခြင်း  
လုပ်ငန်းစဉ်များကို ကွင်းဆင်းစစ်ဆေး ကြီးကြပ်ဆောင်ရွက်ရာတွင် စစ်ဆေးသည့်အရာထမ်းများမှ  
စစ်ဆေးတွေ့ရှိချက်၊ ညွှန်ကြားချက်များ ရေးသွင်းနိုင်ရန်အတွက် သဘာဝတောထိန်း ပင်မစခန်းတဲ  
များတွင် ကွင်းဆင်းစစ်ဆေးချက် မှတ်တမ်းစာအုပ်အား ပူးတွဲပါပုံစံများဖြင့် ထားရှိရန်  
အကြောင်းကြားပါသည်။

၂။ ထို့အပြင် ကွင်းဆင်းစစ်ဆေးချက် မှတ်တမ်းစာအုပ်များတွင် သဘာဝတောကျွန်းများထိန်း  
သိမ်းကာကွယ်ခြင်းလုပ်ငန်း တာဝန်ကျပ်ထမ်းများ ၊ မြို့နယ်နှင့်ခရိုင် တာဝန်ခံအရာရှိများ၏  
ကွင်းဆင်းဆောင်ရွက်မှုများအား ရေးသွင်းထားရှိရန်နှင့် တိုင်းဒေသကြီးနှင့် ဦးစီးရုံးချုပ် ဌာန  
အကြီးအကဲများမှ လာရောက်စစ်ဆေးပါက တင်ပြရန်ဖြစ်ကြောင်း အကြောင်းကြားပါသည်။

ညွှန်ကြားရေးမှူးချုပ်(ကိုယ်စား)  
[ဦးမျိုးလှ၊ ညွှန်ကြားရေးမှူး(စီမံကိန်း)]

မိတ္တူကို-

- ၁။ ဒုတိယညွှန်ကြားရေးမှူးချုပ်၊ အပူပိုင်းဒေသစိမ်းလန်းစိုပြည်ရေးဦးစီးဌာန
- ၂။ ရုံးလက်ခံ
- ၃။ မျှောစာတွဲ
- ၄။ အမှုတွဲဖိုင်

ပတ်ဝန်းကျင်ထိန်းသိမ်းရေးနှင့် သစ်တောရေးရာဝန်ကြီးဌာန

အပူပိုင်းဒေသစိမ်းလန်းစိုပြည်ရေးဦးစီးဌာန

သဘာဝတောကျန်များ ထိန်းသိမ်းကာကွယ်ခြင်းလုပ်ငန်း

ကွင်းဆင်းစစ်ဆေးချက်မှတ်တမ်း

-----ခရိုင်

-----မြို့နယ်

သဘာဝတောကျန်များ ထိန်းသိမ်းကာကွယ်ခြင်းလုပ်ငန်း ကွင်းဆင်းစစ်ဆေးချက်မှတ်တမ်း

စဉ်	ရက်စွဲ	စစ်ဆေးသူ အမည်	ရာထူး	စစ်ဆေးတွေ့ရှိချက်	ညွှန်ကြားချက်/ ကြီးကြပ်ဆောင်ရွက်ချက်	လိုက်နာဆောင်ရွက် ပြီးစီးမှု



ပြည်ထောင်စုသမ္မတမြန်မာနိုင်ငံတော်အစိုးရ  
 ပတ်ဝန်းကျင်ထိန်းသိမ်းရေးနှင့်သစ်တောရေးရာဝန်ကြီးဌာန  
 အပူပိုင်းဒေသစီမံခန့်ခွဲမှုဦးစီးဌာန  
 ညွှန်ကြားရေးမှူးချုပ်ရုံး၊ မန္တလေးမြို့

အမှုကြီးအတွက်	၁၂/၂၅၂၅-၃၆၇
ပြည်ထောင်စုအတွက်	၁၂/၃၀၀၀၀(၆)
အပူပိုင်းဒေသအတွက်	၁၂/၂၅၂၅-၃၆၇
ပြည်ထောင်စုအတွက်	၁၂/၃၀၀၀၀(၆)
အပူပိုင်းဒေသအတွက်	၁၂/၃၀၀၀၀(၆)
အပူပိုင်းဒေသအတွက်	၁၂/၃၀၀၀၀(၆)
အပူပိုင်းဒေသအတွက်	၁၂/၃၀၀၀၀(၆)
အပူပိုင်းဒေသအတွက်	၁၂/၃၀၀၀၀(၆)

စာအမှတ်၊ စီမံကိန်း/စီမံခန့်ခွဲမှုဦးစီးဌာန/၃၃- ၇/၂၆/၇-၇၅/၂၀၁၄  
 ရက်စွဲ ၂၀၁၄ ခုနှစ်၊ ဇွန်လ ၇ ရက်

သို့

ညွှန်ကြားရေးမှူး  
 အပူပိုင်းဒေသစီမံခန့်ခွဲမှုဦးစီးဌာန

နေပြည်တော်ကောင်စီနယ်မြေ၊(စစ်ကိုင်း၊ မကွေးတိုင်း၊ မန္တလေး)တိုင်းဒေသကြီး

အကြောင်းအရာ။ ကွင်းဆင်းစစ်ဆေးတိုင်းတာခြင်း လုပ်ငန်းတိုးတက်မှု တင်ပြခြင်းကိစ္စ

ရည်ညွှန်းချက်။ ၁၆-၆-၂၀၁၄ ရက်နေ့တွင် ညွှန်ကြားရေးမှူးချုပ်ရုံး၊ အပူပိုင်းဒေသစီမံခန့်ခွဲမှုဦးစီးဌာန အစည်းအဝေးခန်းမ၌ ကျင်းပပြုလုပ်သော စီမံခန့်ခွဲမှုကော်မတီ အစည်းအဝေး (၁၅/၂၀၁၄)ဆုံးဖြတ်ချက်အရ

အထက်အကြောင်းအရာပါကိစ္စနှင့်ပတ်သက်၍ သဘာဝတောကျန်များ ထိန်းသိမ်းကာကွယ်ခြင်းလုပ်ငန်း၊ လုပ်ငန်းစဉ်(၈)ရပ်ဆောင်ရွက်ရာတွင် ကွင်းဆင်းတိုင်းတာခြင်းလုပ်ငန်း၏အပတ်စဉ်လုပ်ငန်းတိုးတက်မှုများကို တိုင်းဒေသကြီးများမှ မြို့နယ်အလိုက် ခရိုင်ချုပ်ပြုစု၍ လုပ်ငန်းဆောင်ရွက်ပြီးစီးမှုများကို ဧကဖြင့် ဖော်ပြပြီး ပြုစုပေးပို့လျက်ရှိပါသည်။

၂။ ကွင်းဆင်းတိုင်းတာခြင်း ဆောင်ရွက်ရမည့် ကာလကို ဧပြီလမှ မေလအထိ သတ်မှတ်ထားရှိပါသည်။ သဘာဝတောကျန်များ ထိန်းသိမ်းကာကွယ်မည့် ဧရိယာနယ်နိမိတ် ရွေးချယ်အတည်ပြုရာတွင် ဆောင်ရွက်ရမည့် လျာထားဧရိယာ အကျယ်အဝန်း ရရှိရန် မြေပုံနှင့် တိုက်ဆိုင်စစ်ဆေးပြီး ကွင်းဆင်းစစ်ဆေးရပါသည်။ Compass အသုံးပြု၍ Traverse survey, GPS တို့ဖြင့် station များ သတ်မှတ်ကာ နယ်နိမိတ်တစ်လျှောက် ကွင်းဆင်းတိုင်းတာခြင်း ဆောင်ရွက်ပြီးဧရိယာအတွင်း ချန်လှပ်ကွက်နှင့် ကျူးကျော်လယ်/ယာများရှိပါက အသေးစိတ် တိုင်းတာချန်လှပ်ပြီးမှ Effective area ပြန်လည်တွက်ယူရပါသည်။ ကွင်းဆင်းတိုင်းတာခြင်းတွင် ကွင်းပိတ်တွက်ချက်ပြီးမှသာ ဧရိယာအမှန်ရရှိနိုင်မည်ဖြစ်ရာ ကွင်းပိတ်တိုင်းတာခြင်းမပြီးစီးမီ အပတ်စဉ်တိုးတက်မှုအား ဧရိယာဖြင့် မှန်းဆဖော်ပြနေမှုမှာ လက်တွေ့ကျခြင်းမရှိကြောင်း စိစစ်တွေ့ရှိရပါသည်။

၃။ သို့ပါ၍ တိုင်းဒေသကြီး(၃)ခုတွင် ကွင်းဆင်းစစ်ဆေးတိုင်းတာခြင်းလုပ်ငန်း တိုးတက်မှုအား လုပ်ငန်းမပြီးဆုံးမီ ဧကနှင့် တိုးတက်မှုဖော်ပြမည့်အစား လုပ်ငန်းဆောင်ရွက်မှုအလိုက် ပြီးစီးမှုအပေါ် ရာခိုင်နှုန်းဖြင့်ဖော်ပြရန် ရည်ညွှန်းပါ စီမံခန့်ခွဲမှုကော်မတီအစည်းအဝေး ဆုံးဖြတ်ချက်အရ ၂၀၁၅-၂၀၁၆ ဘဏ္ဍာနှစ်မှစ၍ ပူးတွဲပါပုံစံအတိုင်း လုပ်ငန်းတိုးတက်မှုတင်ပြရန် အကြောင်းကြားပါသည်။

၇/၃/၆

ညွှန်ကြားရေးမှူးချုပ်(ကိုယ်စား)  
 [ဝေမျိုးလှ၊ ညွှန်ကြားရေးမှူး(စီမံကိန်း)]

မိမ္မားကို-

၁။ ဒုတိယညွှန်ကြားရေးမှူးချုပ်၊ အပူပိုင်းဒေသစီမံခန့်ခွဲမှုဦးစီးဌာန

၂။ ရုံးလက်ခံ

၃။ မျှောစာတွဲ

၄။ အမှုတွဲပိုင်

သဘာဝတောကျန်များ ထိန်းသိမ်းကာကွယ်ခြင်း  
 ကွင်းဆင်းစစ်ဆေးတိုင်းတာခြင်းလုပ်ငန်း တိုးတက်မှုအစီရင်ခံစာ  
 (ဧပြီ-မေ)လ

စဉ်	လုပ်ငန်းအမည်	ဆောင်ရွက်ပြီးစီးမှု ရာခိုင်နှုန်း	မှတ်ချက်
၀။	ကာကွယ်ထိန်းသိမ်းရန် လျာထားဧရိယာအကျယ် အား မြေပုံဖြင့်တိုက်ဆိုင်စိစစ်၍ ကွင်းနင်းစစ်ဆေးခြင်း	၁၀%	ဧပြီပထမအပတ်
၂။	(က) ကာကွယ်ထိန်းသိမ်းမည့်ဧရိယာအကျယ်အဝန်း အား မြေတိုင်းတာခြင်း။	၄၀%	ဧပြီဒုတိယအပတ်မှ စတုတ္ထအပတ်ထိ
	(ခ) ကာကွယ်ထိန်းသိမ်းမည့် ဧရိယာ အကျယ်အဝန်း အတွင်း ရန်လှုပ်ကွက်များတိုင်းတာခြင်း	၂၀%	
၃။	(က) Effective area တွက်ချက်ကွင်းပိတ်ခြင်း	၁၀%	မေလပထမအပတ်
	(ခ) ပါဝင်ပင်မြေပုံရေးဆွဲခြင်း	၁၀%	
၄။	(က) ဦးစီးအရာရှိမှ ကွင်းဆင်းတိုင်းတာပြီးစီးကြောင်း လက်ထောက်ညွှန်ကြားရေးမှူးထံတင်ပြခြင်း	၅%	မေလဒုတိယပတ်
	(ခ) လက်ထောက်ညွှန်ကြားရေးမှူးမှ ကွင်းဆင်းတိုင်း တာခြင်းအားစစ်ဆေးအတည်ပြု၍ လုပ်ငန်းပြီးဆုံး ကြောင်းအစီရင်ခံစာ ဆက်လက်တင်ပြခြင်း	၅%	
	စုစုပေါင်း	၁၀၀%	

၂၀၁၅ - ၂၀၁၆ အလှူအနှစ် ၊ သဘာဝဘေးကျန်များ ထိန်းသိမ်းကာကွယ်ခြင်းလုပ်ငန်း  
 ကွင်းဆင်းစစ်ဆေးတိုင်းတာခြင်း လုပ်ငန်းတိုးတက်မှုအစီရင်ခံစာ

ကွင်းတိုင်းဒေသကြီး

စဉ်	မြို့နယ်	ကာကွယ်ထိန်းသိမ်းရန် လျာထားစေရမည့် အကျယ်အဝန်း (ဧက)		ကာကွယ်ထိန်းသိမ်းနိုင်စေရမည့် အကျယ်အဝန်း (ဧက)		ကာကွယ်ထိန်းသိမ်းရန် လုပ်ကွက်များ တိုင်းတာခြင်း		Effective areas တွက်ချက် ကွင်းပိတ်ခြင်း		ပါဝင်ပတ် ဖြေပုံရေး ဆွဲခြင်း		50 မှ ကွင်းဆင်း တိုင်းတာပြီး ရွာထဲ AD နဲ့ တင်ပြခြင်း		AD မှ ကွင်းဆင်းတိုင်း တာခြင်းအားစစ်ဆေး ဆက်လက်ပြုလုပ်ရေး ပြီးဆုံးကြောင်းအစီရင်ခံစာအားဆက် လက်တင်ပြခြင်း		လျာထား (ဧက)	ပြီးစီး (ဧက)
		လျာထား (ဧက)	ပြီးစီး (ဧက)	လျာထား (ဧက)	ပြီးစီး (ဧက)	လျာထား (ဧက)	ပြီးစီး (ဧက)	လျာထား (ဧက)	ပြီးစီး (ဧက)	လျာထား (ဧက)	ပြီးစီး (ဧက)	လျာထား (ဧက)	ပြီးစီး (ဧက)				
၁	ခင်ဦး	၁၀		၄၀		၂၀		၁၀		၁၀		၅		၅		၁၀၀	
၂	ကန်ဘာလူ	၁၀		၄၀		၂၀		၁၀		၁၀		၅		၅		၁၀၀	
၃	ရေဦး	၁၀		၄၀		၂၀		၁၀		၁၀		၅		၅		၁၀၀	
၄	တန်ဆည်	၁၀		၄၀		၂၀		၁၀		၁၀		၅		၅		၁၀၀	
၅	ဒီပဲယင်း	၁၀		၄၀		၂၀		၁၀		၁၀		၅		၅		၁၀၀	
၆	ယင်းမာပင်	၁၀		၄၀		၂၀		၁၀		၁၀		၅		၅		၁၀၀	
၇	ပုလဲ	၁၀		၄၀		၂၀		၁၀		၁၀		၅		၅		၁၀၀	
၈	စစ်ကိုင်း	၁၀		၄၀		၂၀		၁၀		၁၀		၅		၅		၁၀၀	



ပြည်ထောင်စုသမ္မတမြန်မာနိုင်ငံတော်အစိုးရ  
 ပတ်ဝန်းကျင်ထိန်းသိမ်းရေးနှင့်သစ်တောရေးရာဝန်ကြီးဌာန  
 အပူပိုင်းဒေသစိမ်းလန်းစိုပြည်ရေးဦးစီးဌာန  
 ညွှန်ကြားရေးမှူးချုပ်ရုံး၊ မန္တလေးမြို့

အိတ်ဖုန်း: ၀၂-၅၅၇၀၃၇  
 ဖုန်း: ၀၂-၅၅၇၀၃၅  
 Fax: ၀၂-၅၅၇၀၃၅

စာအမှတ်စီမံကိန်း/စိမ်းလန်း/လင-၇/၁၉၀၈-၂၁/၂၀၁၃  
 ရက်စွဲ ၂၀၁၃ ခုနှစ်၊ ဇူလိုင်လ ၉ ရက်

သို့

ညွှန်ကြားရေးမှူး  
 အပူပိုင်းဒေသစိမ်းလန်းစိုပြည်ရေးဦးစီးဌာန  
 စစ်ကိုင်းတိုင်းဒေသကြီး၊ မကွေးတိုင်းဒေသကြီး၊ မန္တလေးတိုင်းဒေသကြီး

အကြောင်းအရာ။ သဘာဝတောကျွန်းများထိန်းသိမ်းကာကွယ်ခြင်း မီးကာကွယ်ခြင်းလုပ်ငန်း  
 အချိန်ကာလသတ်မှတ်ခြင်းကိစ္စ  
 ရည် ညွှန်း ချက်။ ညွှန်ကြားရေးမှူးချုပ်ရုံး၊ အစည်းအဝေးခန်းမ၌ ၂၈-၆-၂၀၁၃ ရက်နေ့  
 ကျင်းပပြုလုပ်သော စီမံခန့်ခွဲမှုကော်မတီအမှတ်စဉ်(၁၃/၂၀၁၃)

အကြောင်းအရာပါကိစ္စနှင့်ပတ်သက်၍ တိုင်းဒေသကြီး(၃)ခု၌ သဘာဝတောကျွန်းများ  
 ထိန်းသိမ်းကာကွယ်ခြင်းလုပ်ငန်း၏ မီးကာကွယ်ခြင်းလုပ်ငန်းနှင့် ပတ်သက်၍ ရည်ညွှန်းပါ  
 ကော်မတီ၏ ဆုံးဖြတ်ချက်အရ အောက်ပါအတိုင်းလိုက်နာ ဆောင်ရွက်ကြရန် အကြောင်းကြား  
 ပါသည်-

- (က) တောစောင့်များခန့်ထားပြီးဖြစ်၍ မီးစောင့်သီးခြားခန့်ထားခြင်းမပြုရန်၊
- (ခ) မီးတားလမ်းဖောက်လုပ်ခြင်းအား ဒီဇင်ဘာလမှစ၍ ဇန်နဝါရီလကုန်အပြီးဆောင်  
 ရွက်ရန်၊
- (ဂ) မီးတားလမ်းဖောက်လုပ်ရမည့် နေရာများသည် သဘာဝတောအတွင်း မီးကူးစက်  
 လောင်ကျွမ်းနိုင်သည့်နေရာ ဖြတ်သန်းသွားလာမှုများသည် လမ်းဆုံလမ်းခွများအနီး  
 တဝိုက်နှင့် သဘာဝတောမှသော်လည်းကောင်း၊ သီးနှံစိုက်ခင်းများမှသော်လည်း  
 ကောင်း မီးကူးစက်လောင်ကျွမ်းနိုင်သည့် ဧရိယာများအား ဦးစားပေးဖောက်လုပ်ရန်  
 ဖြစ်ပါသည်။

၂။ ခွင့်ပြုရန်ပုံငွေဖြင့် ဖောက်လုပ်ရမည့် မီးတားလမ်းအကျယ်နှင့်အရှည်ကို ထပ်မံညွှန်ကြား  
 သွားမည်ဖြစ်ကြောင်း အကြောင်းကြားအပ်ပါသည်။

ညွှန်ကြားရေးမှူးချုပ်(ကိုယ်စား)  
 [ ဝေမျိုးလှ၊ ညွှန်ကြားရေးမှူး(စီမံကိန်း) ]

မိတ္တူကို-

- (၁) ဒုတိယညွှန်ကြားရေးမှူးချုပ်၊ အပူပိုင်းဒေသစိမ်းလန်းစိုပြည်ရေးဦးစီးဌာန
- (၂) ရုံးလက်ခံ
- (၃) မျှောစာတွဲ
- (၄) အမှုတွဲဖိုင်

ပြည်ထောင်စုသမ္မတမြန်မာနိုင်ငံတော်အစိုးရ

ပတ်ဝန်းကျင်ထိန်းသိမ်းရေးနှင့် သစ်တောရေးရာဝန်ကြီးဌာန



အပူပိုင်းဒေသထိန်းသိမ်းရေးဦးစီးဌာန

ပြည်ထောင်စုအစိုးရ (နေပြည်တော်) ၀၂ ၂၇၀၃၇(ရ)  
သ/ထည့်ကြေးမုံအစိုးရ (မိမိ) ၀၂ ၂၇၂၆၈၄ (ရ)  
Fax ၀၂ ၂၇၂၆၈၄

ညွှန်ကြားရေးမှူးချုပ်ရုံး၊ မန္တလေးမြို့

စာအမှတ်၊စီမံကိန်း/စီမံလမ်း/လင-၇(က)/ ၄၃၁-၂၄/၂၀၁၃  
ရက်စွဲ၊ ၂၀၁၃ ခုနှစ်၊ ဖေဖော်ဝါရီလ ၈ ရက်

သို့

ညွှန်ကြားရေးမှူး

အပူပိုင်းဒေသထိန်းသိမ်းရေးဦးစီးဌာန

စစ်ကိုင်းတိုင်းဒေသကြီး၊ မန္တလေးတိုင်းဒေသကြီး၊ မကွေးတိုင်းဒေသကြီး

အကြောင်းအရာ။

နယ်နိမိတ်ပြင်ဆင်ခြင်းလုပ်ငန်းပြီးဆုံးကြောင်း အစီရင်ခံတင်ပြခြင်း

ရည်ညွှန်းချက်။

ညွှန်ကြားရေးမှူးချုပ်ရုံး၊ အစည်းအဝေးခန်းမ၌ ၄-၂-၂၀၁၃ ရက်နေ့တွင် ကျင်းပပြုလုပ်သော ၅/၂၀၁၃ ကြိမ်မြောက် အစည်းအဝေးဆုံးဖြတ်ချက်(၁၃)

၁။ အကြောင်းအရာပါ ကိစ္စနှင့်ပတ်သက်၍ သဘာဝတောကျွန်းများ ထိန်းသိမ်းကာကွယ်ခြင်း လုပ်ငန်း နယ်နိမိတ်ပြင်ဆင်ခြင်းအား လုပ်ငန်းကာလအဖြစ် အောက်တိုဘာလမှ ဖေဖော်ဝါရီလအထိ သတ်မှတ်ထားပြီးဖြစ်သည်။ ၎င်းကာလအတွင်း လုပ်ငန်းတိုးတက်မှုများအား အစီရင်ခံတင်ပြခဲ့မှု အပေါ် ရည်ညွှန်းပါအစည်းအဝေးဆုံးဖြတ်ချက်(၁၃)မှ အောက်ပါအတိုင်း ဆုံးဖြတ်ချက်ချမှတ်ခဲ့ပါ သည်-

“ သဘာဝတောများ ထိန်းသိမ်းခြင်းလုပ်ငန်းမှ နယ်နိမိတ်ပြင်ဆင်ခြင်းလုပ်ငန်း ဆောင်ရွက် ရာတွင် သဘာဝတောထိန်းသိမ်းရေးဦးစီးဌာန၊ နယ်နိမိတ်ဟောင်းများ ပြင်ဆင်ခြင်းနှင့် ကြိုးဝိုင်း/ ကြိုးပြင် ကာကွယ်တောနယ်နိမိတ်များ ပြင်ဆင်ခြင်းစသည်ဖြင့် ခွဲခြားတင်ပြကြစေရန်နှင့် ဆောင် ရွက်သည့်လုပ်ငန်းများအား ဌာန၏သတ်မှတ်ညွှန်ကြားချက်များနှင့်အညီ ဆောင်ရွက်သွား ကြစေရန် ”

၂။ သို့ဖြစ်ပါ၍ တိုင်းဒေသကြီး(၃)ခုသည် သတ်မှတ်ချက်နှင့်ကိုက်ညီသော သဘာဝတောကျွန်း များ ထိန်းသိမ်းကာကွယ်ခြင်းလုပ်ငန်းစရိတ်များ၏ နယ်နိမိတ်ပြင်ဆင်ခြင်းလုပ်ငန်းဆောင်ရွက်ရာ တွင် ကြိုးဝိုင်း/ ကြိုးပြင်ကာကွယ်တောနယ်နိမိတ်များရှိ ကြိုးဝိုင်းဘုတ်တိုင်များအား ပြန်လည် ပြင်ဆင်အစားထိုးလဲလှယ်မည်ဆိုပါက သစ်တောဦးစီးဌာနနှင့်ညှိနှိုင်း၍ မှတ်တမ်းရာဇဝင်များရယူ ပြီး သစ်တောဦးစီးဌာနမှလုပ်ငန်းပြန်ထားသော ညွှန်ကြားချက်များနှင့်အညီ ဆောင်ရွက်သွားရန်ဖြစ် ပါသည်။ ၎င်းအပြင် ပြင်ဆင်ခဲ့သည့်ဘုတ်တိုင်သည် ကြိုးဝိုင်းဘုတ်တိုင်ဖြစ်သည်။ သဘာဝတောထိန်း သိမ်းရေးဦးစီးဌာနမှလုပ်ငန်းပြန်ထားသော ညွှန်ကြားချက်များနှင့်အညီ ဆောင်ရွက်သွားရန်နှင့် တည်နေရာ၊ ပြင်ဆင်သောတောထိန်း၏



ရန်ကင်းက၊ အကျိုးပြုမှုအခြေအနေတို့ပါဝင်သော အချက်အလက်အပြည့်အစုံအား သက်ဆိုင်ရာတို့  
ဒေသကြီးညွှန်ကြားရေးမှူးမှစီစစ်၍ တင်ပြပေးရန် အကြောင်းကြားပါသည်။

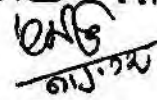

ညွှန်ကြားရေးမှူးချုပ်(ကိုယ်စား)  
[ မောင်မောင်တင့်၊ ညွှန်ကြားရေးမှူး(စီမံကိန်း)

  
၈.၂.၇၃

မိတ္တူကို

- ၁။ ဒုတိယညွှန်ကြားရေးမှူးချုပ်၊ အပူပိုင်းဒေသစီမံလမ်းစဉ်ပြည်ရေးဦးစီးဌာန
- ၂။ ရုံးလက်ခံ
- ၃။ မျှောစာတွဲ
- ✓ ၄။ အမှုတွဲပိုင်



ပြည်ထောင်စုသမ္မတမြန်မာနိုင်ငံတော်အစိုးရ  
ပတ်ဝန်းကျင်ထိန်းသိမ်းရေးနှင့်သစ်တောရေးရာဝန်ကြီးဌာန  
အပူပိုင်းဒေသစိမ်းလန်းစိုပြည်ရေးဦးစီးဌာန  
ညွှန်ကြားရေးမှူးချုပ်ရုံး၊ မန္တလေးမြို့

ညွှန်ကြားရေးမှူး(စီမံကိန်း) ၀၂၅၇၀၃၅  
ညွှန်ကြားရေးမှူး(စီမံကိန်း) ၀၂၅၇၀၈၄  
Fax ၀၂၅၇၀၈၄

စာအမှတ်စီမံကိန်း/စိမ်းလန်း/လင-၇/၇၂၆၀-၆၃/၂၀၁၂  
ရက်စွဲ ၂၀၁၂ ခုနှစ်၊ မေလ ၈ ရက်

သို့

ညွှန်ကြားရေးမှူး  
အပူပိုင်းဒေသစိမ်းလန်းစိုပြည်ရေးဦးစီးဌာန  
စစ်ကိုင်းတိုင်းဒေသကြီး၊ မန္တလေးတိုင်းဒေသကြီး၊ မကွေးတိုင်းဒေသကြီး

အကြောင်းအရာ၊ သဘာဝတောကျွန်းများ ထိန်းသိမ်းကာကွယ်ခြင်းလုပ်ငန်း၏ လုပ်ကိုင်ဆောင်ရွက်ရမည့်လုပ်ငန်းစဉ်များ ပေးပို့ခြင်း။

ရည်ညွှန်းချက်၊ ညွှန်ကြားရေးမှူးချုပ်ရုံး၏ ၂၇-၉-၂၀၁၁ ရက်စွဲပါစာအမှတ်၊ စီမံကိန်း/စိမ်းလန်း/လင-၇/၁၄၅၄-၅၇/၁၁။

အထက်အကြောင်းအရာပါကိစ္စနှင့် ပတ်သက်၍ သဘာဝတောကျွန်းများ ထိန်းသိမ်းကာကွယ်ခြင်းလုပ်ငန်း၊ လုပ်ငန်းစဉ်(၈)ရပ် ဆောင်ရွက်ရာတွင် လိုက်နာရမည့်အချက်များစာအုပ် ကို ရည်ညွှန်းချက်ပါစာဖြင့် ခရိုင်/မြို့နယ်အဆင့်ထိ ပေးပို့ခဲ့ပြီးဖြစ်ပါသည်။

၂။ အဆိုပါ သဘာဝတောကျွန်းများ ထိန်းသိမ်းကာကွယ်ခြင်းလုပ်ငန်းအား ပိုမိုပြည့်စုံကောင်းမွန်စွာ အကောင်အထည်ဖော်ဆောင်ရွက်နိုင်ရန်အတွက် အောက်ပါအတိုင်း ပြင်ဆင်သတ်မှတ်ထားရှိပြီး ဖြစ်ပါသည်-

- (က) သဘာဝတောကျွန်းများ ထိန်းသိမ်းကာကွယ်ခြင်းလုပ်ငန်း၏ လုပ်ငန်းစဉ်(၈)ရပ် -
  - (၁) ကွင်းဆင်းစစ်ဆေးတိုင်းတာခြင်း၊
  - (၂) နယ်နိမိတ်သတ်မှတ်ခြင်း၊
  - (၃) စခန်းချခြင်း (စခန်းတဲများဆောက်လုပ်ခြင်း)၊
  - (၄) ဆိုင်းဘုတ်များပြုလုပ်စိုက်ထူခြင်း၊
  - (၅) အစောင့်ငှားရမ်းခြင်း (တောစောင့်ချထားခြင်း)၊
  - (၆) နမူနာစာရင်းကောက်ယူခြင်း၊
  - (၇) စစ်ဆေးလမ်းဖောက်လုပ်ခြင်းနှင့်
  - (၈) မီးကာကွယ်ခြင်း။
- (ခ) သဘာဝတောကျွန်းများ ထိန်းသိမ်းကာကွယ်ခြင်းလုပ်ငန်း၏ တွဲဖက်ဆောင်ရွက်ရမည့် လုပ်ငန်းများမှာ-
  - (၁) ဓမ္မတာမျိုးဆက်ခြင်းနှင့်
  - (၂) နယ်နိမိတ်ပြင်ဆင်ခြင်းတို့ဖြစ်ပါသည်။

၃။ အထက်ဖော်ပြပါ သဘာဝတောကျွန်းများ ထိန်းသိမ်းကာကွယ်ခြင်းလုပ်ငန်း၏ လုပ်ငန်းစဉ်(၈)ရပ် နှင့်တွဲဖက်ဆောင်ရွက်ရမည့် လုပ်ငန်း(၂)ခုတို့အား လုပ်ကိုင်ဆောင်ရွက်ရမည့် လုပ်ငန်းများ လုပ်ငန်းစဉ် အလိုက် ပေးပို့အစီရင်ခံရမည့် ပုံစံများ ၊ ဇယားများအား ပူးတွဲပါအတိုင်း တိကျစွာ လိုက်နာဆောင်ရွက်ရန် ဖြစ်ပါသည်။

၄။ သဘာဝတောကျွန်းများ ထိန်းသိမ်းကာကွယ်ခြင်းလုပ်ငန်း လုပ်ငန်းစဉ်(၈)ရပ်၏ တစ်ကေစံနှုန်း နှင့်ကေ(၁၀၀၀)လျှင်ဆောင်ရွက်ရမည့် လုပ်ငန်းပမာဏများနှင့် ခွင့်ပြုငွေများမှာ အောက်ပါအတိုင်းဖြစ်ပါ သည်-

စဉ်	လုပ်ငန်းအမည်	တစ်ကေ စံနှုန်း (ကျပ်)	ဆောင်ရွက်ရမည့်လုပ်ငန်းများ
၁	ပထမနှစ်		ကေ(၁၀၀၀)လျှင်ဆောင်ရွက်ရမည့် လုပ်ငန်းပမာဏနှင့် ခွင့်ပြုငွေ
၁	ကွင်းဆင်းစစ်ဆေးတိုင်းတာခြင်း (က)ဧရိယာနယ်နိမိတ်ရွေးချယ် အတည်ပြုခြင်း	၁၀	ဧရိယာနယ်နိမိတ်ရွေးချယ်အတည်ပြု ခြင်းနှင့်ပါဝင်ပင်ခြေပုံရေးဆွဲခြင်း = ၂၅၀၀၀/-
၂	(ခ)ပါဝင်ပင်ခြေပုံရေးဆွဲခြင်း နယ်နိမိတ်သတ်မှတ်ခြင်း	၁၅	
		၈၀	ဘုတ်တိုင်စိုက်ထူခြင်း(ကျောက်/သစ်လုံး) (၂၀)လုံး x တစ်လုံး၄၀၀၀/-နှုန်း = ၈၀၀၀၀/-
၃	စခန်းချခြင်း (စခန်းတဲများဆောက်လုပ်ခြင်း)	၅၂၀	ပင်မစခန်းတဲ(၁)လုံး = ၄၁၂၀၀၀/- အရံတဲ(၂)လုံး x တစ်လုံး၅၄၀၀၀/-နှုန်း = ၁၀၈၀၀၀/- ပေါင်း = ၅၂၀၀၀၀/-
၄	ဆိုင်းဘုတ်များပြုလုပ်စိုက်ထူခြင်း	၁၂၀	ဆိုင်းဘုတ်ကြီး(၆'x၃')၂ချပ် x ၃၀၀၀၀/- = ၆၀၀၀၀/- ဆိုင်းဘုတ်ငယ်(၂'x၃')၁ချပ် x ၂၀၀၀၀/- = ၂၀၀၀၀/- ကြော်ငြာဆိုင်းဘုတ်ပြား(၁၅" x ၆") ၁၀၀ ချပ် x ၄၀၀/- = ၄၀၀၀၀/- ပေါင်း = ၁၂၀၀၀၀/-
၅	အစောင့်ငှားရမ်းခြင်း (တောစောင့်ချထားခြင်း)	၂၆၄	ကေ(၁၀၀၀)လျှင်တောစောင့်(၁)ဦး တစ်ဦးတစ်လလျှင် ၃၃၀၀၀/- x ၈လ = ၂၆၄၀၀၀/-
၆	နမူနာစာရင်းကောက်ယူခြင်း	၅၅	ကေ(၁၀၀၀)ဧရိယာအတွင်းကောင်း ၊ သင့် ညံ့အလွှာ(၃)လွှာခွဲ၍ကေ(၁၀၀၀) လျှင်(၀.၅)ကေရှိ နမူနာကွက်(၂)ကွက် စီနှုန်းဖြင့်ကေ(၁၀၀၀)လျှင် နမူနာကွက် (၂၀)ကိုအလွှာ(၃)လွှာတွင် ယုံန့်စွာရွေး ချယ်သတ်မှတ်၍ ပါဝင်ပင်စာရင်း ကောက်ယူတိုင်းတာခြင်း..... = ၅၅၀၀၀/-

စဉ်	လုပ်ငန်းအမည်	တစ်ဧက စံနှုန်း (ကျပ်)	ဆောင်ရွက်ရမည့်လုပ်ငန်းများ
၁	ပထမနှစ်		ဧက(၁၀၀၀)လျှင်ဆောင်ရွက်ရမည့် လုပ်ငန်းပမာဏနှင့် ခွင့်ပြုငွေ
၂	စစ်ဆေးလမ်းဖောက်လုပ်ခြင်း	၁၀၀	၁၂' အကျယ်စစ်ဆေးလမ်း ၁ မိုင် } = ၁၀၀၀၀၀/-
၃	မီးကာကွယ်ခြင်း	၁၀၀	၆' အကျယ်စစ်ဆေးလမ်း ၂ မိုင် } မီးတားလမ်းဖောက်လုပ်ခြင်း ကြိုတင်မီးလွန်ခြင်း ဝိုးစောင့်ချထားခြင်း } = ၁၀၀၀၀၀/-
	ပထမနှစ်ကုန်ကျစရိတ်	၂၀၀	ဧက(၁၀၀၀)လျှင် = ၂၀၀၀၀၀/-
၂	ဒုတိယနှစ်		
၁	အစောင့်ရှောက်ရေးခြင်း	၂၀၀	
၂	စစ်ဆေးလမ်းပြုပြင်ခြင်း	၄၀	
၃	စခန်းတံပြုပြင်ခြင်း	၁၂၀	
၄	မီးကာကွယ်ခြင်း	၄၀	
	ဒုတိယနှစ်ကုန်ကျစရိတ်	၄၀၀	ဧက(၁၀၀၀) = ၄၀၀၀၀၀/-

၅။ ထို့အပြင် လုပ်ငန်းစဉ်တစ်ခုချင်းစီအလိုက် ပြုစုပေးပို့ရမည့် ပြီးစီးကြောင်း အစီရင်ခံစာပုံစံ (ပူးတွဲ ၁ မှ ၉ ထိ)များအား တစ်ပါတည်း ပူးတွဲပေးပို့အပ်ပါသည်။ သဘာဝတောကျွန်းများ ထိန်းသိမ်းကာကွယ်ခြင်း လုပ်ငန်း၏ တွဲဖက်ဆောင်ရွက်ရမည့် ဓမ္မတာမျိုးဆက်ခြင်းနှင့် နယ်နိမိတ်ပြင်ဆင်ခြင်း လုပ်ငန်းများ၏ ပြီးစီးကြောင်းအစီရင်ခံစာများကိုမူ ယခင်ပြုစုပေးပို့လျက်ရှိသည့် ပုံစံများအတိုင်း ဆက်လက်ပေးပို့ရန် ဖြစ်သည်။

၆။ ယခုအခါ ၂၀၁၂ - ၂၀၁၃ ဘဏ္ဍာနှစ်၏ သဘာဝတောကျွန်းများ ထိန်းသိမ်းကာကွယ်ခြင်းလုပ်ငန်း ၏စတင်ဆောင်ရွက်လျက်ရှိသော ကွင်းဆင်းစစ်ဆေးတိုင်းတာခြင်းလုပ်ငန်းအား ယခုညွှန်ကြားချက်အတိုင်း လိုက်နာအကောင်အထည်ဖော် ဆောင်ရွက်ရန်ဖြစ်ပါသည်။

၇။ သို့ဖြစ်၍ ယခုပြုစုပေးပို့လိုက်သည့် သဘာဝတောကျွန်းများ ထိန်းသိမ်းကာကွယ်ခြင်းလုပ်ငန်း၏ လုပ်ငန်းစဉ်များ တွဲဖက်ဆောင်ရွက်ရမည့် လုပ်ငန်းများအား ယခု ၂၀၁၂ - ၂၀၁၃ ဘဏ္ဍာနှစ်မှ စတင် အကောင်အထည်ဖော်ဆောင်ရွက်သွားရန်နှင့် လုပ်ငန်းစဉ် တစ်ခုချင်းစီ၏ ပြီးစီးကြောင်း အစီရင်ခံစာများအား လုပ်ငန်းစဉ်အလိုက် ဆောင်ရွက်ရမည့်ကာလ သတ်မှတ်ချက်၏ နောက်တစ်လအတွင်း မပျက်မကွက် ပြည့်စုံစွာ ပြုစုပေးပို့ကြရန် ညွှန်ကြားပါသည်။

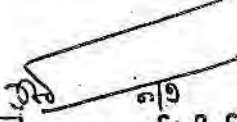
  
 ညွှန်ကြားရေးမှူးချုပ်(တိုယ်စား)  
 [ အောင်ခင်၊ ညွှန်ကြားရေးမှူး(စီမံကိန်း) ]

မိတ္တူ-

- (၁) ဒုတိယညွှန်ကြားရေးမှူးချုပ်၊ အပူပိုင်းဒေသစီမံခန့်ခွဲရေးဦးစီးဌာန၊
- ✓ ရုံးလက်ခံ၊ (၃) မျှောစာတွဲ၊ (၄) အမှုတွဲပိုင်၊

သဘာဝတောကျွန်းများ ထိန်းသိမ်းကာကွယ်ခြင်းလုပ်ငန်း လုပ်ကိုင်ဆောင်ရွက်ရမည့် လုပ်ငန်းစဉ်များ

၁။ အပူပိုင်းဒေသစိမ်းလန်းစိုပြည်ရေးဦးစီးဌာနတွင် ၂၀၁၂ - ၂၀၁၃ ဘဏ္ဍာနှစ်မှစတင်၍ “ သဘာဝတောကျွန်းများ ထိန်းသိမ်းကာကွယ်ခြင်းလုပ်ငန်းတွင် လုပ်ကိုင်ဆောင်ရွက်ရမည့် လုပ်ငန်းစဉ်များ” အဖြစ် လိုက်နာဆောင်ရွက်ရန်ဖြစ်ပါသည်။

ဦးစားပေးကာကွယ်ရမည့်သဘာဝတောကျွန်းများ

- ၂။ အောက်ပါဧရိယာများတွင် ဆောင်ရွက်ရန် ဦးစားပေးရွေးချယ်ရမည်-
  - (က) တောအဆင့်အတန်းကျဆင်း၊ ဗျက်စီးလာသည့် ကြိုးဝိုင်း၊ ကြိုးပြင်ကာကွယ်တောများ၊
  - (ခ) လူနေဒေသများနှင့် နီးကပ်လျက်ရှိပြီး အလျင်အမြန် ပျောက်ကွယ်ရန် အလားအလာရှိသည့် သဘာဝတောကျွန်းများ၊
  - (ဂ) သစ်တောဖုံးလွှမ်းမှုအောက်တွင် ထားရှိသင့်သည့် သဘာဝတောကျွန်းများ၊ ဥပမာ - သာသနာ့နယ်မြေများ၊ ရှေးဟောင်းယဉ်ကျေးမှုနယ်မြေများ၊ world (or) national heritage နယ်မြေများ၊
  - (ဃ) တစ်ဧကလျှင် သစ်ပင်ပါဝင်မှု အရေအတွက်(၃၀၀)ပင်ထက် မနိမ့်ကျသည့်သဘာဝတောများ ၊ အကယ်၍ တစ်ဧကလျှင် သစ်ပင်ပါဝင်မှု အရေအတွက်(၃၀၀)ပင်ထက် လျော့နည်းသည့် သဘာဝတော၌ ကာကွယ်ထိန်းသိမ်းလိုပါက ပြည့်စုံသောရှင်းလင်းချက် ဖော်ပြ၍ သက်ဆိုင်ရာ ညွှန်ကြားရေးမှူး၏ ထောက်ခံချက်ဖြင့် တင်ပြဆောင်ရွက်ရန်။

ဆောင်ရွက်ရမည့်လုပ်ငန်းများ

၃။ သဘာဝတောကျွန်းများ ထိန်းသိမ်းကာကွယ်ခြင်းလုပ်ငန်း လုပ်ကိုင်ဆောင်ရွက်ရာတွင် အောက်ပါ လုပ်ငန်းစဉ်(၈)ရပ်အား တိကျစွာလုပ်ကိုင်ဆောင်ရွက်ရန်ဖြစ်ပါသည် -

- (က) တွင်းဆင်းစစ်ဆေးတိုင်းတာခြင်း
  - (၁) ဆောင်ရွက်ရမည့်ကာလ၊ ဧပြီလမှ မေလထိ
  - (၂) ဆောင်ရွက်ရမည့်နည်းလမ်း
    - (ကက) ဧရိယာနယ်နိမိတ်ရွေးချယ်အတည်ပြုခြင်း၊ **မြို့နယ်အလိုက်ဆောင်ရွက်** ရမည့်လျာထားဧရိယာ အကျယ်အဝန်းအား ရွေးဦးစွာ ( ၁” = ၁မိုင် ) စကေးမြေပုံ တွင်ရွေးချယ်လျာထားပြီး တွင်းနင်းစစ်ဆေးခြင်းဆောင်ရွက်ရန် ၊ ကာကွယ်ထိန်းသိမ်းရန် ရည်ရွယ်သတ်မှတ်ပါက မြေတိုင်းတာခြင်း ဆောင်ရွက်ရန်နှင့် ~~၁” = ၁မိုင်~~ စကေးမြေပုံပေါ်တွင် ထိန်းသိမ်းကာကွယ်မည့် ~~ဧရိယာနယ်နိမိတ်ကို~~ ~~ထိခွက်ခြင်းဖြင့်ဖော်ပြရန်~~ ၊ ကြိုးဝိုင်းကြိုးပြင်ကာကွယ် တောဧရိယာ နယ်နိမိတ်အား ~~အစိမ်းရောင်ဖြင့်ဖော်ပြရန်~~၊ အစိရင်ခံစာတွင် တောအခြေအနေကို ပြည့်စုံစွာ ဖော်ပြရန်၊ ဆောင်ရွက်ရန် ရွေးချယ်သည့်ဧရိယာအပြင် နယ်နိမိတ်တလျှောက် ရှိအပင်များ၌ ပွန်ထစ်ငယ်များ ပြုလုပ်သွားရန် ။

-၂-

(ခခ) ပါဝင်ပင်မြေပုံရေးဆွဲခြင်း။ ။ ဧရိယာအကျယ်အဝန်း(၁၀၀၀)ဧကအတွက် (၄" = ၁ မိုင်) စကေးမြေပုံဖြင့် ဖော်ပြပြီး ဧရိယာအကျယ်အဝန်း ဧက(၂၀၀၀)နှင့် အထက်အတွက် (၂" = ၁ မိုင်)စကေးမြေပုံဖြင့် သဘာဝတောကျန်များကာကွယ် ထိန်းသိမ်းမည့်ဧရိယာအတွင်း ပေါက်ရောက်လျက်ရှိသော အပင်အမျိုးအစား များကို အပင်အမျိုးအစားပြ သင်္ကေတများဖြင့် ပုံနှိပ်စွာဖော်ပြရန်။

(ခ) နယ်နိမိတ်သတ်မှတ်ခြင်း။

- ၁) ဆောင်ရွက်ရမည့်ကာလ။ မေလမှဇွန်လထိ
- ၂) ဆောင်ရွက်ရမည့်နည်းလမ်း။ အတည်ပြုရွေးချယ်ထားသော သဘာဝတောကျန် များထိန်းသိမ်းမည့်ဧရိယာအတွင်း ညွှန်ကြားချက်နှင့်အညီ အောက်ပါအတိုင်း ဘုတ်တိုင် များစိုက်ထူရန်-
  - (ကက) ဧရိယာဧက(၁၀၀၀)လျှင် ဘုတ်တိုင်(၂၀)လုံးစိုက်ထူရန်၊
  - (ခခ) စိုက်ထူမည့်ဘုတ်တိုင်ကို တွန်ကရစ်ကျောက်ပြားဘုတ်တိုင် (သို့)သစ်သား ဘုတ်တိုင် (ကျောက်ပုံ)ဖြင့် ပူးတွဲ(၁)တွင် ဖော်ပြထားသည့်အတိုင်း စိုက်ထူရန်၊
  - (ဂဂ) စိုက်ထူရမည့်ဘုတ်တိုင်များကို သတ်မှတ်အရွယ်အစားအတိုင်း လားရာပြောင်းလဲ သည့်နေရာတိုင်းတွင် စိုက်ထူရန်၊ လားရာပြောင်းလဲခြင်း မရှိပါက ဘုတ်တိုင်(၁) ခုနှင့်(၁)ခုကို (၂)ဖာလုံခြားစိုက်ထူရန်၊
  - (ဃဃ) စိုက်ထူရမည့်ဘုတ်တိုင် အမှတ်စဉ်အတိုင်း ဘုတ်တိုင်တစ်လုံးနှင့်တစ်လုံးအကွာ အဝေးဖော်ပြသည့်စာရင်း သီးခြားပြုစုတင်ပြရန်၊
  - (ငင) နယ်နိမိတ်ဘုတ်တိုင်တည်နေရာမြေပုံကို ပါဝင်ပင်မြေပုံရေးဆွဲခြင်းတွင် ဖော်ပြ ထားသည့်ဧရိယာအကျယ်အဝန်းအလိုက် မြေပုံစကေးအတိုင်း ပြုစုတင်ပြရန်။

(ဂ) စခန်းချခြင်း။ (စခန်းတဲနှင့်အစောင့်တဲများ ဆောက်လုပ်ခြင်း)

- (၁) ဆောင်ရွက်ရမည့်ကာလ။ ဇွန်လမှ ဇူလိုင်လထိ
- (၂) ဆောင်ရွက်ရမည့်နည်းလမ်း။ သဘာဝတောကျန်များ ထိန်းသိမ်းခြင်းလုပ်ငန်း ဧက (၁၀၀၀)လျှင် ပင်မစခန်းတဲ(၁)လုံးနှင့် အရံတဲ(၂)လုံးဆောက်လုပ်ရန်၊ ပင်မစခန်းတဲနှင့် အရံတဲများ၏ အရွယ်အစားပုံစံတို့ကို ပူးတွဲ(၂)နှင့်ပူးတွဲ(၃)တို့ဖြင့် ဖော်ပြထားပါသည်။
- (ကက) ပင်မစခန်းတဲ (၁၈' x ၁၈')။ အောက်ဖော်ပြပါနေရာများတွင် ဦးစားပေး ဆောက်လုပ်ရန်-
  - (၁၁) လမ်းပန်းဆက်သွယ်ရေးကောင်းမွန်သည့်နေရာ၊
  - (၂၂) သောက်သုံးရေ အလွယ်တကူရရှိနိုင်သည့်နေရာ၊
  - (၃၃) သဘာဝတောထိန်းဧရိယာအတွင်းသို့ အနီးပတ်ဝန်းကျင်ကျေးရွာများမှ ဝင်/ထွက်သွား လာခြင်းအများဆုံးပြုလုပ်သည့် လမ်းကြောင်းနေရာ၊

(၄၄) အမြင့်ပိုင်းတွင်တည်ရှိသည့်နေရာ၊

(၅၅) သဘာဝတောကျန်ဧရိယာအား ကိုယ်စားပြုသည့်နေရာ၊

(ခခ) အရံတဲများ(၉' x ၉')၊ ကြိုးဝိုင်းကြိုးပြင်ကာကွယ်တောနှင့် ထိန်းသိမ်းသည့် သဘာဝတောများအတွင်း အဝင်အထွက်ပြုသည့်လှည်းလမ်း၊ လူသွားလမ်းများ ဘေးတွင်ရွေးချယ်ဆောက်လုပ်ရန်၊

(၃) ပင်မစခန်းတဲနှင့်အရံတဲများ တည်နေရာမြေမြေပုံကို ပါဝင်ပင်မြေပုံရေးဆွဲခြင်းတွင်ဖော်ပြ ထားသည့်အတိုင်း ဧရိယာအကျယ်အဝန်းအလိုက် မြေပုံစကေးအတိုင်းပြုစုတင်ပြရန်၊

(ဃ) ဆိုင်းဘုတ်များပြုလုပ်စိုက်ထူခြင်း။

(၁) ဆောင်ရွက်ရမည့်ကာလ။ ဇွန်လမှ ဇူလိုင်လထိ

(၂) ဆောင်ရွက်ရမည့်နည်းလမ်း။ သဘာဝတောကျန်များ ထိန်းသိမ်းခြင်းလုပ်ငန်း ဧက (၁၀၀၀)လျှင် ဆိုင်းဘုတ်ကြော်ငြာပြားများကို အောက်ပါအတိုင်းစိုက်ထူတပ်ဆင်ရန်-

(တက) (၆' x ၃')ဆိုင်းဘုတ်ကြီး = (၂)ခု၊

(ခခ) (၃' x ၂')ပညာပေးဆိုင်းဘုတ် = (၁)ခု၊

(ဂဂ) (၁၅" x ၆") ကြော်ငြာပြား = (၁၀၀)ခု၊

(၃) (၆' x ၃')ဆိုင်းဘုတ်ကြီးနှင့် (၃' x ၂')ပညာပေးဆိုင်းဘုတ်များကို ပင်မစခန်းတဲအနီး တွင်တပ်ဆင်ရန်၊ ကျန်(၆' x ၃')ဆိုင်းဘုတ်ကြီးတစ်ခုအား ထိန်းသိမ်းသည့်သဘာဝတော အတွင်းအဝင်အထွက်ပြုသည့် အစောင့်တဲအနီး၌ စိုက်ထူရန်၊

(၄) (၁၅" x ၆") ကြော်ငြာပြားများကို သဘာဝတောထိန်း နယ်နိမိတ်တလျှောက် တပ်ဆင်ရန် နှင့်အထူးသဖြင့် လူအဝင်အထွက်များပြားနိုင်သောနေရာများတွင် ဦးစားပေးတပ်ဆင်ရန်၊

(၅) ဆိုင်းဘုတ်နှင့်ကြော်ငြာပြားများကို ပူးတွဲ(၄)တွင် ဖော်ပြထားသည့်အတိုင်း ပြုလုပ်တပ် ဆင်ရန်။

(င) အစောင့်ငှားရမ်းခြင်း

(၁) ဆောင်ရွက်ရမည့်ကာလ။ ဩဂုတ်လမှ မတ်လ(ပထမနှစ်)

(၂) ဆောင်ရွက်ရမည့်နည်းလမ်း။ အစောင့်ငှားရမ်းခြင်းအား သဘာဝတောကျန်များ ထိန်းသိမ်းခြင်းဆောင်ရွက်သည့် ဧက(၁၀၀၀)လျှင် တောစောင့်(၁)ဦးနှုန်း ခန့်ထားရန်ဖြစ် ပြီးခန့်ထားမည့်တောစောင့်များ၏ ကိုယ်ရေးအချက်များနှင့် ဓါတ်ပုံများအား သတ်မှတ်ပုံစံ ဖြင့်ပြုစု၍ ဦးစီးရုံးချုပ်သို့ တင်ပြဆောင်ရွက်ရန် ၊ အကြောင်းအမျိုးမျိုးကြောင့် ခန့်ထား ပြီးတောစောင့်အား ပြောင်းလဲခန့်ထားရန် ရှိပါက အသစ်ခန့်ထားမည့် ပုဂ္ဂိုလ်၏ ကိုယ်ရေးအချက်အလက်နှင့် ဓါတ်ပုံများဖြင့် ဦးစီးရုံးချုပ်သို့ ကြိုတင်တင်ပြ၍ ခွင့်ပြုချက် ရရှိမှသာ ပြောင်းလဲခန့်ထားရန်။

(စ) နမူနာစာရင်းကောက်ယူခြင်း။

- (၁) ဆောင်ရွက်ရမည့်ကာလ။ စက်တင်ဘာလမှ နိုဝင်ဘာလကုန်ထိ
- (၂) ဆောင်ရွက်ရမည့်နည်းလမ်း။ သဘာဝတောကျွန်းများထိန်းသိမ်းခြင်းလုပ်ကိုင်လျက် ရှိသည့် ဧရိယာအတွင်း ကောင်း ၊ သင့် ၊ ညံ့ အလွှာ(၃)လွှာခွဲ၍ ဧက(၁၀၀)လျှင် (၀.၅)ဧကရှိ နမူနာကွက်(၂)ကွက်ချရန် ၊ ဧက(၁၀၀၀)လျှင် နမူနာကွက်(၂၀)ကို အလွှာ (၃)လွှာတွင် ယုံနှံ့စွာရွေးချယ်ရန်ဖြစ်သည်။ နမူနာကွက်များအား အောက်ပါအတိုင်း ရွေးချယ်သတ်မှတ် စာရင်းကောက်ယူရန်-
  - (ကက) (၀.၅)ဧကရှိ နမူနာကွက်များကို တောကိုကိုယ်စားပြုနိုင်သည့် အလွှာ(၃)မျိုးစလုံး တွင်ယုံနှံ့စွာရွေးချယ်ရန်၊
  - (ခခ) နမူနာကွက်ကို အရှေ့အနောက်(၂.၅)သံကြိုး(၁၆၅')နှင့် တောင် - မြောက်(၂) သံကြိုး (၁၃၂')၊ ဧရိယာအားဖြင့်(၀.၅)ဧကရှိ ထောင့်မှန်စတုဂံပုံသတ်မှတ်ရန်၊
  - (ဂဂ) နမူနာကွက်များ၏ အနောက်တောင်ထောင့်ကို ကျောက်ပုံဖြင့်မှတ်ရန်(သို့) လုံးပတ်(၆")ခန့် ၊ အရှည်(၃')ရှိ တိုင်စိုက်ရန်၊ တိုင်တွင်မှန်ထပ်ထပ်၍ နမူနာ ကွက်အလိုက် နမူနာကွက်နံပါတ်များကို ရေးသားရန်၊ (ဥပမာ - အလွှာနံပါတ် - ဝ အတွက် အတွက်ကို ၁/၁၊ ၂/၁၊ ၃/၁ — ၊ အလွှာနံပါတ်(၂)အတွက် အတွက်နံပါတ်ကို ၁/၂ ၊ ၂/၂၊ ၃/၂ — ၊ အလွှာနံပါတ်(၃)အတွက် အတွက်နံပါတ်ကို ၁/၃၊ ၂/၃၊ ၃/၃— ၊ ၎င်းတွင် ပိုင်းဝေသည့်နမူနာကွက်နံပါတ် ဖြစ်၍ ပိုင်းခြေသည့် အလွှာနံပါတ်ဖြစ်သည်။)
- (ယယ) နမူနာကွက်အတွင်းတွင် အောက်ပါအတိုင်း စာရင်းကောက်ရန်-
  - (၁၁) လုံးပတ် ၆" နှင့်အထက်ရှိသော အပင်အားလုံးကို လုံးပတ်တိုင်း၍ လုံးပတ် အတန်းအစားအလိုက်၊ သစ်မျိုးအလိုက် စာရင်းမှတ်ရန်၊
  - (၂၂) သစ်မျိုးအလိုက်လုံးပတ်၆"အောက်အမြင့်၅'နှင့်အထက်ရှိသောအပင်များ ကိုရေတွက်၍ စုစုပေါင်းအရေအတွက်ကို သစ်မျိုးအလိုက် စာရင်း မှတ်တမ်းရေးသွင်းရန်၊
  - (၃၃) နမူနာစာရင်း ကောက်ယူပြီးပါက အပူပိုင်းဒေသစိမ်းလန်းစိုပြည်ရေးဦးစီးဌာန၊ ဦးစီးရုံးချုပ်သို့ ပူးတွဲ(၇)ပါပုံစံ(၃)မျိုးဖြင့် ရေးဖြည့်တင်ပြရန်။

(ဆ) စစ်ဆေးလမ်းဖောက်လုပ်ခြင်း

- (၁) ဆောင်ရွက်ရမည့်ကာလ။ နိုဝင်ဘာလမှ ဒီဇင်ဘာလထိ
- (၂) ဆောင်ရွက်ရမည့်နည်းလမ်း။ ဧက(၁၀၀၀)လျှင် စစ်ဆေးလမ်းတွင် ၁၂' အကျယ် စစ်ဆေးလမ်း(၁)ပိုင် နှင့် ၆'အကျယ်စစ်ဆေးလမ်း(၂)ပိုင်ကို အောက်ပါအတိုင်း ဖောက် လုပ်ရန်-



(ကက) ၁၂' အကျယ် စစ်ဆေးလမ်းကို ပင်မစခန်းတဲဘေးမှစ၍ ထိန်းသိမ်းခြင်းဆောင်ရွက်သည့်ဧရိယာအလယ်သို့ဖြတ်ဖောက်ရန်နှင့် အရှည်(၁)မိုင်ဖောက်လုပ်ရန်၊

(ခခ) ၆' အကျယ် စစ်ဆေးလမ်းကို ပင်မစခန်းတဲမှ ထိန်းသိမ်းခြင်းဆောင်ရွက်သည့် ဧရိယာအတွင်းဘက်သို့ ၁၂' အကျယ်လမ်းကြောင်းအတိုင်း (၃)ဖာလုံအကွာ၌ ၁၂' အကျယ်စစ်ဆေးလမ်းအား ကန့်လန့်ဖြတ်၍ ဘေးဘယ်/ညှာသို့ (၁)မိုင် အရှည်ဖောက်ရန်နှင့် ဒုတိယ ၆' အကျယ် စစ်ဆေးလမ်းကို ပထမ ၆' အကျယ် စစ်ဆေးလမ်းမှ အတွင်းဘက်သို့ (၃)ဖာလုံအကွာ၌ ၁၂' အကျယ်စစ်ဆေးလမ်းအားထပ်မံကန့်လန့်ဖြတ်ပြီး (၁)မိုင်အရှည်ဖောက်ရန်၊ သို့ဖြစ်၍ ၆' အကျယ် စစ်ဆေးလမ်းသည် (၁)မိုင်အရှည်(၂)လမ်းပါရှိပြီး (၁)လမ်းနှင့်(၁)လမ်းသည် (၃)ဖာလုံကွာဝေး၍ ၁၂' အကျယ်စစ်ဆေးလမ်းကို ကန့်လန့်ဖြတ်အနေအထား အတိုင်းဖောက်လုပ်ရန်ဖြစ်သည်။

(၃) ဖောက်လုပ်ထားသည့်စစ်ဆေးလမ်းများအား နောက်နှစ်တွင်ထပ်မံပြုပြင်ဖောက်လုပ်ခြင်း ဆောင်ရွက်ရန်။

(၄) စစ်ဆေးလမ်းဖောက်လုပ်ရမည့် နမူနာပုံစံကို ပူးတွဲ(၅)ပါပုံစံအတိုင်း ဆောင်ရွက်ရန်။

(ဇ) မီးကာကွယ်ခြင်း

(၁) ဆောင်ရွက်ရမည့်ကာလ။ ဇန်နဝါရီလမှ မေလ(၁၅)ရက်နေ့ထိ

(၂) ဆောင်ရွက်ရမည့်နည်းလမ်း။ သဘာဝတောကျွန်းများ ထိန်းသိမ်းကာကွယ်သည့် ဧရိယာအတွင်း မီးကာကွယ်ခြင်းကို အောက်ပါအတိုင်းဆောင်ရွက်ရန်-

(ကက) သဘာဝတောကျွန်းများ ထိန်းသိမ်းသည့်ဧရိယာအား (၁၂')အကျယ်မီးတားလမ်း ပတ်ဖောက်၍ကာကွယ်ရန်၊(ဒီဇင်ဘာလမှ ဇန်နဝါရီလအတွင်း အပြီးဖောက်ရန်)

(ခခ) သဘာဝတောကျွန် ထိန်းသိမ်းခြင်းလုပ်ငန်းများ ဆောင်ရွက်လျက်ရှိသည့် ဧရိယာ များအား နောက်(၁)နှစ်အထိ မီးကာကွယ်ခြင်းလုပ်ငန်းကို ဆောင်ရွက်ရန်။

(ဂဂ) မီးတားလမ်းဖောက်လုပ်ခြင်းကိုဋ္ဌာနဆိုင်ရာညွှန်ကြားချက်များနှင့်အညီ လိုက်နာ ဆောင်ရွက်ရန်။

(ဃဃ) မီးကာကွယ်ခြင်းလုပ်ငန်းအတွက် နှစ်စဉ်ပီမံချက်ရေးဆွဲတင်ပြဆောင်ရွက်ရန်။

အစီရင်ခံစာများပြုစုတင်ပြခြင်း

၄။ လုပ်ငန်းစဉ်(၁)ခုချင်းစီအလိုက် ဆောင်ရွက်ပြီးစီးကြောင်း အစီရင်ခံစာများအား သတ်မှတ်သည့်ပုံစံများ အတိုင်းလုပ်ငန်းဆောင်ရွက်ပြီး(၁)လအတွင်း ဦးစီးရုံးချုပ်အရောက် မပျက်မကွက်ပေးပို့တင်ပြရမည်။

၅။ လုပ်ငန်းစဉ်(၁)ခုချင်းစီအလိုက် ဆောင်ရွက်ပြီးပါက ခရိုင်တာဝန်ခံမှ ကွင်းဆင်းစစ်ဆေးပြီး ပြီးစီး ကြောင်းအစီရင်ခံစာတွင် ခရိုင်တာဝန်ခံ၏ ကွင်းဆင်းစစ်ဆေးသည့်ရက်အား ဖော်ပြ၍ ဆောင်ရွက်ပြီးစီး ကြောင်းတာဝန်ယူ လက်မှတ်ရေးထိုးတင်ပြရမည်။

၆။ လုပ်ငန်းစဉ်(၁)ခုချင်းစီ၏ မှတ်တမ်းဓါတ်ပုံများအား လုပ်ငန်းမဆောင်ရွက်မီ၊ ဆောင်ရွက်ဆဲနှင့် ဆောင်ရွက်ပြီးအခြေအနေများကို ရှုထောင့်တစ်နေရာတည်းမှ ရိုက်ကူးတင်ပြရမည်။ သဘာဝအတိုင်းရိုက်ကူး တင်ပြရမည်။ လုပ်ငန်းဆောင်ရွက်ခြင်းတွင် ဝန်ထမ်းများပါဝင်ပါက ဝန်ထမ်းရာထူးအလိုက် သတ်မှတ်တူညီ ဝတ်စုံဝတ်ဆင်၍ ဆောင်ရွက်ရမည်။

၇။ သဘာဝတောထိန်းလုပ်ငန်း ဆောင်ရွက်မည့်စီမံချက်ကို တစ်နှစ်ကြိုတင်၍ ရေးဆွဲတင်ပြရမည်။ ထိုသို့ တင်ပြရာတွင် ဤညွှန်ကြားစာပါအပိုဒ်(၂) ဦးစားပေးကာကွယ်ရမည့် သဘာဝတောကျန် နေရာများကို ရွေးချယ်တင်ပြရန် လိုအပ်ပါသည်။

ဆောင်ရွက်မည့်အစီအစဉ်

၈။ သဘာဝတောကျန်များ ထိန်းသိမ်းကာကွယ်ခြင်းလုပ်ငန်းကို ဆောင်ရွက်မည့်ဧရိယာအား တစ်ဆက် တစ်စပ်တည်း (၂)နှစ်ကာလအတွင်း အောက်ပါအတိုင်းဆောင်ရွက်သွားရန် -

- (က) စတင်ဆောင်ရွက်သည့်ပထမနှစ်တွင် အထက်ဖော်ပြပါလုပ်ငန်းစဉ်(၈)ရပ်အား သတ်မှတ်အချိန် ကာလအတိုင်း လုပ်ကိုင်ဆောင်ရွက်ရန်၊
- (ခ) ဒုတိယနှစ်တွင် အစောင့်ချထားခြင်း ၊ စစ်ဆေးလမ်းပြုပြင်ခြင်း ၊ စခန်းတဲပြုပြင်ခြင်းနှင့် မီးကာကွယ်ခြင်းများဆောင်ရွက်ရန်၊

၉။ သဘာဝတောကျန်များ ထိန်းသိမ်းကာကွယ်ခြင်း လုပ်ငန်းသည် ကာလတို ဆောင်ရွက်ခြင်းဖြင့် ချက်ခြင်း အကျိုးရှိစေမည်လုပ်ငန်းမဟုတ်ပဲ ကာလရှည်စဉ်ဆက်မပြတ် ကာကွယ်ထိန်းသိမ်းခြင်းကို ဆောင်ရွက်မည် ဆိုပါက များစွာအကျိုးရှိ ၊ ထိရောက်တိုးတက်မှုရှိစေမည့် လုပ်ငန်းဖြစ်ပါသည်။ သို့ဖြစ်ပါ၍ သဘာဝတော ကျန်များ ထိန်းသိမ်းကာကွယ်ခြင်းလုပ်ငန်းတွင် ထိန်းသိမ်းမည့်ဧရိယာများကို ယခင်နှစ်ကဆောင်ရွက်ခဲ့သည့် ဧရိယာ(ယခင်နှစ်ထိန်းခဲ့သည့်ဧရိယာ)နှင့် တစ်ဆက်တစ်စပ်တည်း နောက်နှစ်များတွင် ရွေးချယ်ဆောင် ရွက်သွားရန် ဖြစ်ပါသည်။

မှတ်ချက်

(၁) စခန်းတဲဆောက်လုပ်ခြင်း၌ ဧက(၁၀၀၀)လျှင် ပင်မစခန်းတဲ(၁)လုံး အရံတဲ(၂)လုံး ဆောက်လုပ် ရမည်ဖြစ်ပြီး ထောင်ပြည့်မဟုတ်သည့်(၁၅၀၀ ၊ ၂၅၀၀၊.....)စသည်ဖြင့် ထိန်းသိမ်းသည့် မြို့နယ်များ၌ ထောင်ပြည့်အတွက် သတ်မှတ်ချက်အတိုင်း ဆောက်လုပ်ရန်နှင့် ထောင်ပြည့်မဟုတ် သောဧက(၅၀၀)အတွက် အရံတဲ(၂)လုံး ဆောက်လုပ်ရန်ဖြစ်သည်။

ဥပမာ - ဧက(၁၅၀၀)အတွက် ပင်မတဲ(၁)လုံး ၊ အရံတဲ(၄)လုံး ၊ ပေါင်း(၅)လုံး၊  
ဧက(၂၅၀၀)အတွက် ပင်မတဲ(၂)လုံး ၊ အရံတဲ(၆)လုံး ၊ ပေါင်း(၈)လုံး ဆောက်ရန် ဖြစ်သည်။

(၂) ဆိုင်းဘုတ်ပြုလုပ်တပ်ဆင်ခြင်း၌ ဧက(၁၀၀၀)လျှင် (၆' x ၃')ဆိုင်းဘုတ်ကြီး(၅)ချပ် ၊ (၃' x ၂') ဆိုင်းဘုတ်ငယ်(၁)ချပ် ၊ (၁၅" x ၆")ကြော်ငြာပြား(၁၀၀)ချပ် ပြုလုပ်ရမည်ဖြစ်ပြီး ထောင်ပြည့် မဟုတ်သည့်(၁၅၀၀)ဧက၊ (၂၅၀၀)ဧက ထိန်းသိမ်းသည့်မြို့နယ်များတွင် ထောင်ပြည့်ဧရိယာ

အတွက်အထက်ပါသတ်မှတ်ချက်အတိုင်း အချိုးကျပြုလုပ်တပ်ဆင်ရမည်ဖြစ်ပြီး ကျန်(၅၀၀) ဧကအတွက် (၃' x ၂') ဆိုင်းဘုတ်ငယ်(၂)ချပ်၊ (၁၅" x ၆")ကြော်ငြာပြား(၅၀)ချပ် ပြုလုပ်ရန် ဖြစ်ပါသည်။

- ဥပမာ - ဧက(၁၅၀၀)အတွက်ဆိုပါက (၆'x၃')ဆိုင်းဘုတ်ကြီး(၂)ချပ် ၊ (၃' x ၂')ဆိုင်းဘုတ် ငယ်(၃)ချပ်၊ (၁၅" x ၆")ကြော်ငြာပြား(၁၅၀)ချပ် ပြုလုပ်ရန်ဖြစ်ပြီး၊
- ဧက(၂၅၀၀)အတွက်ဆိုပါက(၆'x၃')ဆိုင်းဘုတ်ကြီး(၄)ချပ်၊(၃'x၂')ဆိုင်းဘုတ်ငယ် (၄)ချပ်၊ (၁၅" x ၆")ကြော်ငြာပြား(၂၅၀)ချပ် ပြုလုပ်ရန်ဖြစ်သည်။

ဓမ္မတာမျိုးဆက်ခြင်းလုပ်ငန်း

၁။ အပူပိုင်းဒေသစိမ်းလန်းစိုပြည်ရေးဦးစီးဌာန၊ တိုင်းဒေသကြီးများတွင် ၂၀၁၂ - ၂၀၁၃ ဘဏ္ဍာနှစ်မှ စတင်၍ သဘာဝတောကျန်များ ထိန်းသိမ်းကာကွယ်ခြင်းလုပ်ငန်း လုပ်ကိုင်သည့်ပမာဏ၏ ၁၀ % အား ဓမ္မတာမျိုးဆက်ခြင်းလုပ်ငန်းကို သဘာဝတောကျန်များ ထိန်းသိမ်းကာကွယ်ခြင်း ဆောင်ရွက်လျက်ရှိသည့် ဧရိယာအတွင်း ဆောင်ရွက်ရမည် ပြစ်ပါသည်။ ထိုသို့ ဓမ္မတာမျိုးဆက်ခြင်းလုပ်ငန်းကို ဆောင်ရွက်ရာတွင် အောက်ပါအတိုင်း လိုက်နာဆောင်ရွက်သွားရန် ပြစ်ပါသည်-

(က) ဆောင်ရွက်ရမည့်ကာလ

- (၁) နွယ်ဖြတ်ခြင်း၊ ရှင်းလင်းခြင်း = နိုဝင်ဘာလ၊ ဒီဇင်ဘာလ
- (၂) ပင်းပူးခွာခြင်း၊ ကိုင်းချိုင့်ခြင်း = နိုဝင်ဘာလ၊ ဒီဇင်ဘာလ
- (၃) ငုတ်တက်ချွန်ခြင်း = ဇန်နဝါရီလ၊ ဖေဖော်ဝါရီလ

(ခ) ဆောင်ရွက်ရမည့်နည်းလမ်း။ ဓမ္မတာမျိုးဆက်ခြင်းလုပ်ငန်း ဆောင်ရွက်ရာတွင် နွယ်ဖြတ်ခြင်း၊ ရှင်းလင်းခြင်း၊ ပင်းပူးခွာခြင်း၊ ကိုင်းချိုင့်ခြင်းနှင့် ငုတ်တက်ချွန်ခြင်း စသည့် လုပ်ငန်းများကို ဦးစားပေးဆောင်ရွက်ရန် ၊ ငုတ်တက်ချွန်ခြင်းလုပ်ငန်း ဆောင်ရွက်ရာ တွင်လက်ရှိအပင်များအား ခုတ်လှဲခြင်းမပြုဘဲ အကြောင်းအမျိုးအမျိုးကြောင့် လဲကျယှက်စီးနေ သောငုတ်တက်ဟောင်း၊ ငုတ်ယှက်များကိုသာ ပြုပြင်ချွန်သပေးရန် ၊ အပင်ပေါက်ရောက်မှု အလွန်ထူထပ်သော ဧရိယာတွင် ခုတ်လှဲငုတ်ချွန်လိုအပ်ပါက ဦးစီးရုံးချုပ်သို့ ပွတ်တမ်းခါတ်ပုံ နှင့်တကွတင်ပြခွင့်ပြုချက် တောင်းပြီးမှ ဆောင်ရွက်ရန်။

(ဂ) ဓမ္မတာမျိုးဆက်ခြင်းလုပ်ငန်းမှ ထွက်ရှိသောထင်းများကို စနစ်တကျစုပုံတိုင်းတာပြီး ထွက်ရှိ မည့်ထင်းပမာဏအား ဖြန့်ဝေမည့် အကျိုးပြုရွာ ၊ ပုဂ္ဂိုလ်အဖွဲ့အစည်းစသည်ဖြင့် အချက် အလက်များဖော်ပြ၍ ဦးစီးရုံးချုပ်သို့ တင်ပြခွင့်ပြုချက်ရယူပြီးမှ ဒေသခံပြည်သူများနှင့် ဝန်ထမ်းငယ်များအား စီမံခန့်ခွဲဖြန့်ဝေပေးရန်၊

(ဃ) ဓမ္မတာမျိုးဆက်ခြင်းလုပ်ငန်း ဆောင်ရွက်သည့် တည်နေရာမြေပုံကို ပါဝင်ပင်မြေပုံရေးဆွဲခြင်း ဌာနတင်ပြထားသည့် ဧရိယာအကျယ်အဝန်းအလိုက် မြေပုံစကေးအတိုင်း ပြုစုတင်ပြရန်၊

(င) ဓမ္မတာမျိုးဆက်ခြင်းလုပ်ငန်း ဆောင်ရွက်ပြီးစီးကြောင်း အစီရင်ခံစာအား သတ်မှတ်ပုံစံအတိုင်း ပြုစုတင်ပြရန် ၊ ပြီးစီးကြောင်းအစီရင်ခံစာနှင့်အတူ တည်နေရာမြေပုံ ၊ ပါဝင်ပင်မြေပုံတို့ ပူးတွဲတင်ပြရန်၊

(စ) ဓမ္မတာမျိုးဆက်ခြင်းလုပ်ငန်း ပြီးစီးကြောင်း အစီရင်ခံစာနှင့်အတူ လုပ်ငန်းမဆောင်ရွက်မီပုံ၊ ဆောင်ရွက်ဆဲပုံ၊ ဆောင်ရွက်ပြီးပုံတို့ကို ရှုထောင့်တစ်နေရာတည်းမှ ရိုက်ကူးတင်ပြရန်၊

(ဆ) ဓမ္မတာမျိုးဆက်ခြင်း လုပ်ငန်းပြီးစီးကြောင်း အစီရင်ခံစာအား လုပ်ငန်းဆောင်ရွက်ပြီး တစ်လ အတွင်းမပျက်မကွက် ပြည့်စုံစွာပြုစုတင်ပြရန်၊

ကွန်ကရစ် ကျောက်ပြားဆွတ်တိုင်

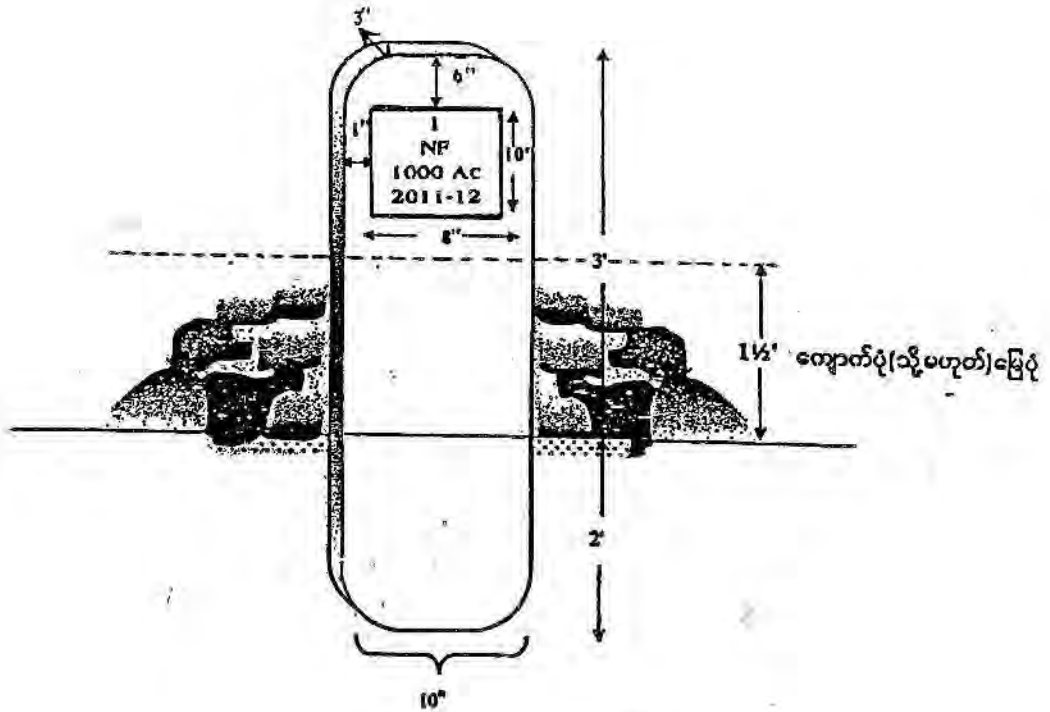

သစ်သားဆွတ်တိုင် (ကျောက်ပုံ)

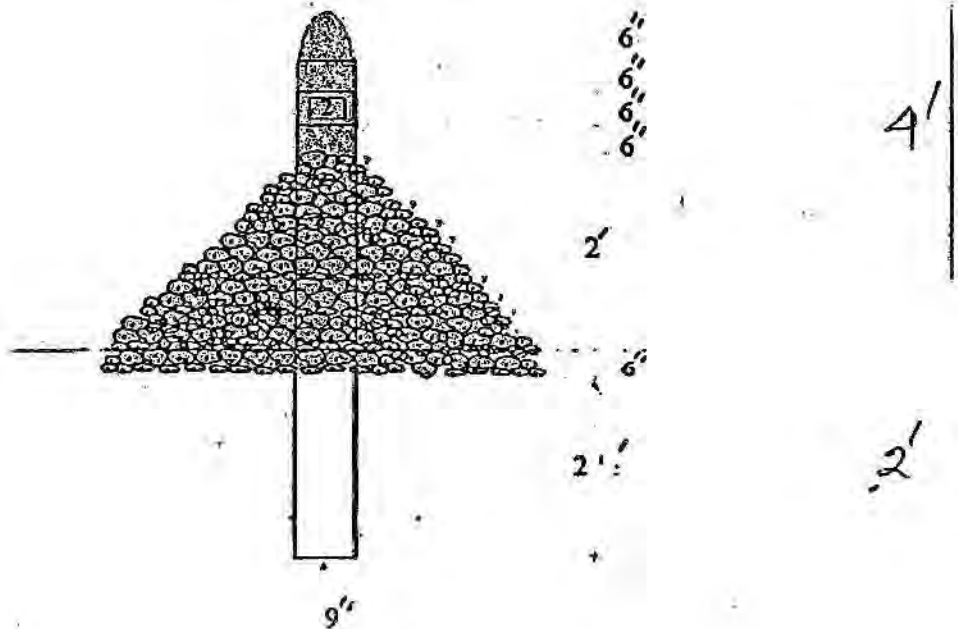

သဘာဝမတောကျန်ပျားထိန်းသိမ်းခြင်းလုပ်ငန်း  
ပင်မတဲ ဆောက်လုပ်ရန် နမူနာပုံစံ

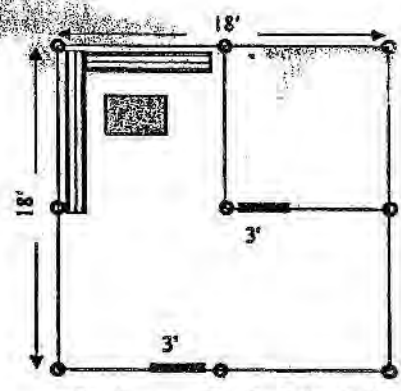

ပင်မတဲ ဆောက်လုပ်ရန် (စနစ်ပုံ)

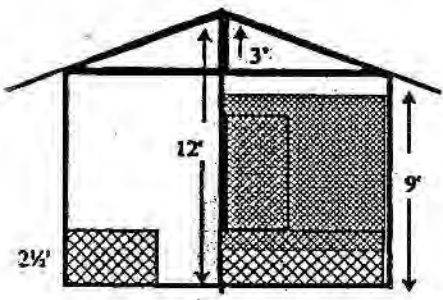

ပင်မတဲ ဆောက်လုပ်ရန်ပုံစံ (အရှေ့ဘက်မှမြင်ရပုံ)

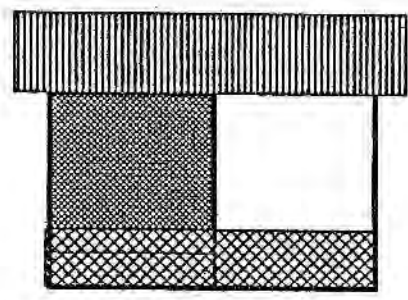

ပင်မတဲ ဆောက်လုပ်ရန်ပုံစံ (ဘေးဘက်မှမြင်ရပုံ)

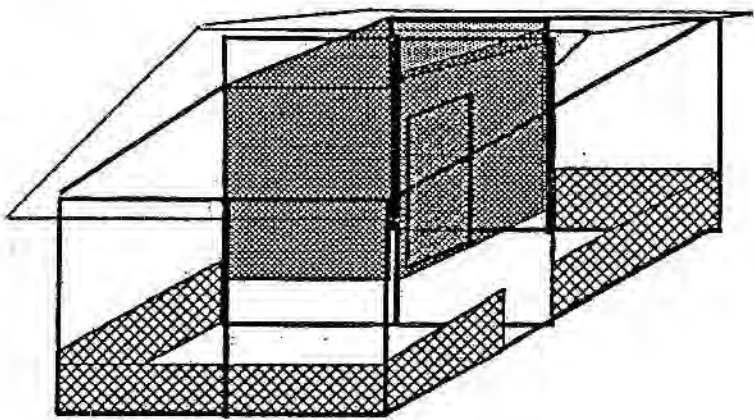

ပင်မတဲ ဆောက်လုပ်ရန် နမူနာပုံစံ

သဘာဝတောကျန်များထိန်းသိမ်းခြင်းလုပ်ငန်း  
အစောင့်တဲ ဆောက်လုပ်ရန် နမူနာပုံစံ

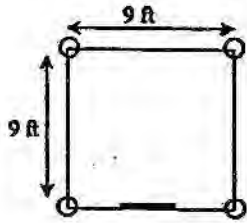

အစောင့်တဲ ဆောက်လုပ်ရန် (စနစ်ပုံ)

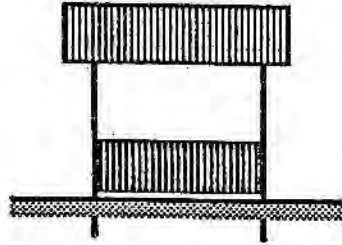

အစောင့်တဲ ဆောက်လုပ်ရန် (ဘေးဘက်မှမြင်ရပုံ)

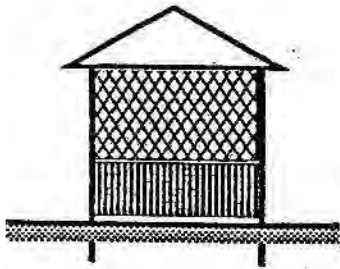

အစောင့်တဲ ဆောက်လုပ်ရန် (အနောက်ဘက်မှမြင်ရပုံ)

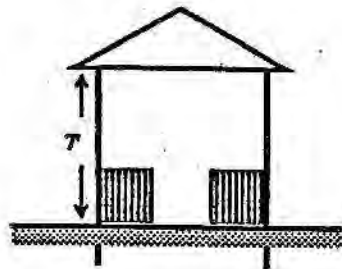

အစောင့်တဲဆောက်လုပ်ရန် (အရှေ့ဘက်မှမြင်ရပုံ)

၆'x၃' ဆိုင်းဘုတ်ကြီးနမူနာပုံစံ

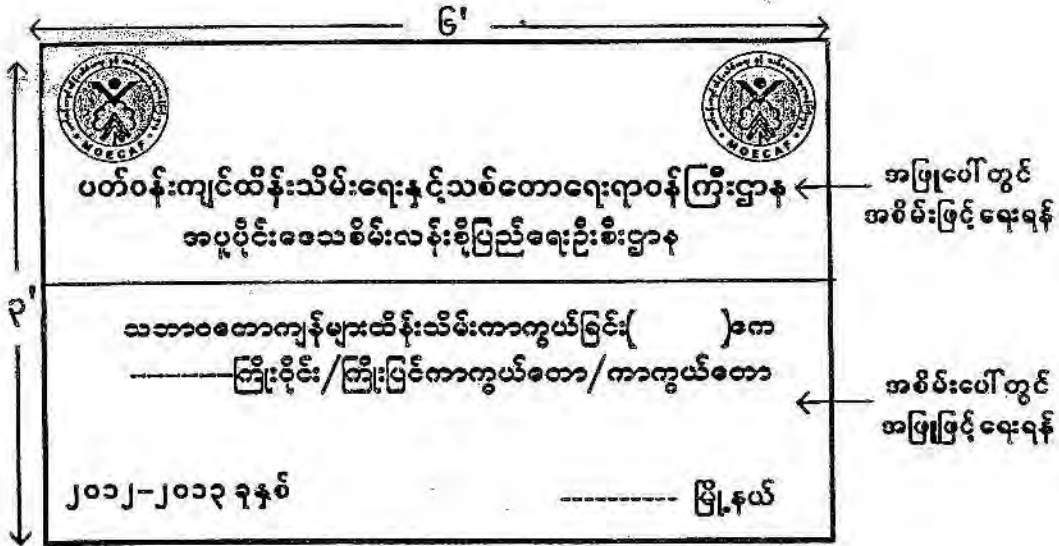

၃'x၂' ပညာပေးဆိုင်းဘုတ်နမူနာပုံစံ

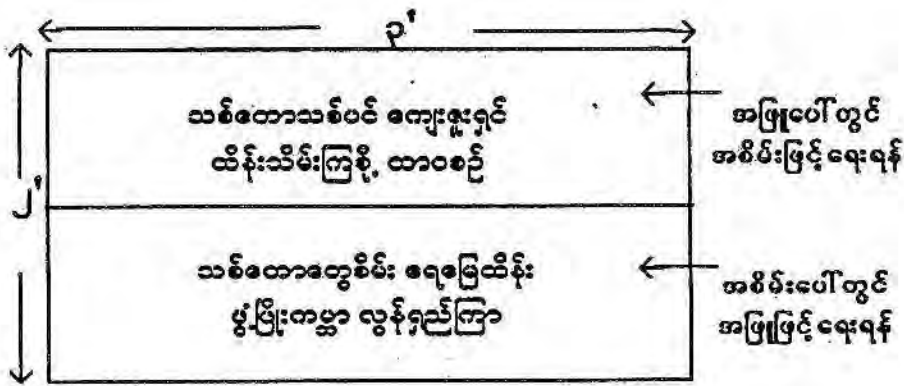

သတိပေးကြော်ငြာပြားများနမူနာပုံစံ

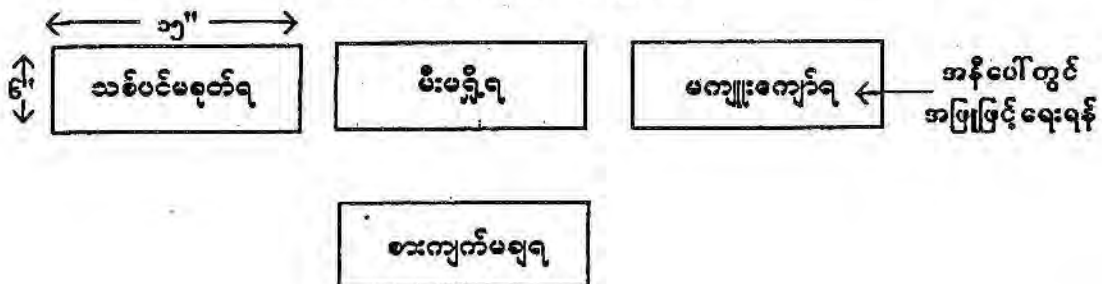



သဘာဝတောကျွန်းများ ထိန်းသိမ်းကာကွယ်ခြင်းလုပ်ငန်း စစ်ဆေးလမ်းဖောက်လုပ်ရမည့် နမူနာပုံစံ

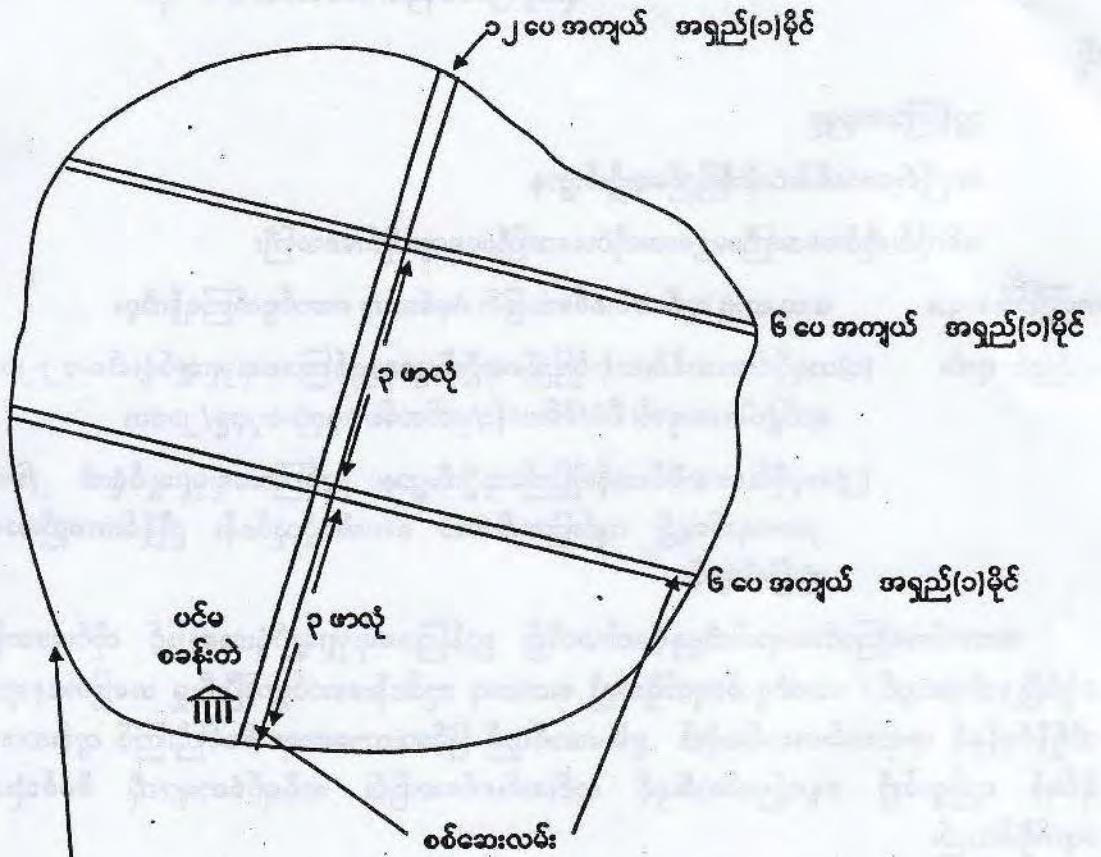

ထိန်းသိမ်းကာကွယ်ခြင်းဆောင်ရွက်မည့်ဧရိယာ

ဤပုံစံသည် သဘာဝတောကျွန်းများကို စစ်ဆေးလမ်းဖောက်လုပ်ရာတွင် အသုံးပြုရမည့် နမူနာပုံစံကို ဖော်ပြထားပါသည်။ စစ်ဆေးလမ်းကို အောက်ခြေတွင် ဖော်ပြထားပြီး ထိုစစ်ဆေးလမ်းမှ စတင်၍ အရှေ့ဘက်သို့ နေရာအလိုက် အကွာအဝေးများကို ထည့်သွင်းစဉ်းစားရမည်။

ပင်မစခန်းတဲကို အောက်ခြေတွင် ဖော်ပြထားပြီး ထိုစခန်းတဲမှ စတင်၍ အရှေ့ဘက်သို့ နေရာအလိုက် အကွာအဝေးများကို ထည့်သွင်းစဉ်းစားရမည်။

၂၂ ဖာလုံ အကျယ် အရှည်(၁)မိုင် နှင့် ၆ ဖာလုံ အကျယ် အရှည်(၁)မိုင် နှစ်ခုစလုံးကို စစ်ဆေးလမ်းမှ စတင်၍ အရှေ့ဘက်သို့ နေရာအလိုက် အကွာအဝေးများကို ထည့်သွင်းစဉ်းစားရမည်။

ပြည်ထောင်စုသမ္မတမြန်မာနိုင်ငံတော်

ဘန်းကျင်ထိန်းသိမ်းရေးနှင့်သစ်တောရေးရာဝန်ကြီးဌာန



အပူပိုင်းဒေသစိမ်းလန်းစိုပြည်ရေးဦးစီးဌာန

ညွှန်ကြားရေးမှူးချုပ်ရုံး၊ မန္တလေးမြို့

ညွှန်ကြားရေးမှူး(စီမံကိန်း) ၀၂-၅၇၀၃၇(မူ)  
လ/ထညွှန်ကြားရေးမှူး(စီမံကိန်း) ၀၂-၅၇၀၃၇(မူ)  
Fax ၀၂-၅၇၀၇၄  
E-mail: dgdzmo@mpmail.net.mm

စာအမှတ်စီမံကိန်း/စိမ်းလန်း/စခ-၁(၈)/၁၉၅၁-၅၇/၂၀၁၁

ရက်စွဲ ၂၀၁၁ခုနှစ်၊ ဒီဇင်ဘာလ ၈ ရက်

သို့

ညွှန်ကြားရေးမှူး

အပူပိုင်းဒေသစိမ်းလန်းစိုပြည်ရေးဦးစီးဌာန

စစ်ကိုင်းတိုင်းဒေသကြီး၊ မန္တလေးတိုင်းဒေသကြီး၊ မကွေးတိုင်းဒေသကြီး

အကြောင်းအရာ။

စ.ထ.ထ.ရ ကွင်းဆင်းစစ်ဆေးခြင်း စံနစ်တကျ ဆောင်ရွက်ကြရန်ကိစ္စ။

ရည်ညွှန်းချက်။

(၁) အပူပိုင်းဒေသစိမ်းလန်းစိုပြည်ရေးဦးစီးဌာန၊ ညွှန်ကြားရေးမှူးချုပ်ရုံး၏ ၈-၁၂-၂၀၁၁ ရက်စွဲပါစာအမှတ်၊ စီမံ/စိမ်းလန်း/မှတ်တမ်း/၀၇၃၃-၀၇၃၉/၂၀၁၁။

(၂) အပူပိုင်းဒေသစိမ်းလန်းစိုပြည်ရေးဦးစီးဌာန၊ ညွှန်ကြားရေးမှူးချုပ်ရုံး၏ ၂၆-၁၂-၂၀၁၁ရက်နေ့၌ ကျင်းပြုလုပ်သော အပတ်စဉ်လုပ်ငန်း ညှိနှိုင်းအစည်းအဝေး ဆုံးဖြတ်ချက်။

အထက်အကြောင်းအရာပါကိစ္စနှင့်ပတ်သက်၍ ညွှန်ကြားရေးမှူးချုပ်ရုံးအနေဖြင့် တိုင်းဒေသကြီး၊ ခရိုင်၊ မြို့နယ်များတွင် ဆောင်ရွက်လျက်ရှိသည့် စ.ထ.ထ.ရ လုပ်ငန်းဆောင်ရွက်ပြီးစီးမှု အခြေအနေများကို သိရှိနိုင်ရန်နှင့် အရာထမ်းအဆင့်ဆင့်၏ စွမ်းဆောင်ရည် မြင့်မားလာစေရေး စိစစ်ကြီးကြပ် တွန်းအားပေးနိုင်ရန် ရည်ရွယ်၍ နေ့စဉ်မှတ်တမ်းနှင့် ကွင်းဆင်းစစ်ဆေးခြင်း အစီရင်ခံစာများကို စိစစ်သုံးသပ်လျက်ရှိပါသည်။

၂။ ထိုသို့ စိစစ်သုံးသပ်ချက်များအရ အချို့အရာထမ်းများသည် အကြိမ်ရေများပြားစွာ စစ်ဆေးခဲ့သည်ဟု ရေးသားတင်ပြထားသော်လည်း အမှန်စစ်ဆေးရာတွင် လုပ်ငန်းခွင်သို့ ရောက်ရှိရုံသာ စစ်ဆေးခြင်း၊ မိမိစစ်ဆေးရမည့်လုပ်ငန်းများအား လုပ်ထုံးလုပ်နည်း ညွှန်ကြားချက်များနှင့် ညှိ/မညှိ စံနစ်တကျပီပြင်စွာ စစ်ဆေးခြင်းမျိုးမတွေ့ရခြင်း အချို့အရာထမ်းများအနေဖြင့် ကွင်းဆင်းစစ်ဆေးမှုအလွန်အားနည်း နေသည်တို့ကို မကြာခဏ စိစစ်တွေ့ရှိရသဖြင့် လိုက်နာဆောင်ရွက်ရမည့် ညွှန်ကြားချက်များကို ရည်ညွှန်း(၁)ပါစာဖြင့် ညွှန်ကြားခဲ့ပြီးဖြစ်ပါသည်။

၃။ သို့ရာတွင် အချို့သော တိုင်းဒေသကြီး ညွှန်ကြားရေးမှူးများနှင့် ဒုတိယကြားရေးမှူးများသည် ရည်ညွှန်း(၁)ပါစာဖြင့် ညွှန်ကြားချက်များအား လိုက်နာဆောင်ရွက်မှုမရှိဘဲ ခရီးအကွာအဝေးအား မြင့်လည်း ရာဂဏန်းကျော်ပိုင် အကွာအဝေး ဒေသများ စစ်ဆေးရာ၌ (၁)ရက်အတွင်းတွင် အကြိမ်ရေများပြားစွာ

စစ်ဆေးတင်ပြလာခြင်း၊ သွားရောက်စစ်ဆေးသည့် လုပ်ငန်းများအား တွေ့ရှိချက်၊ သုံးသပ်ချက်၊ လမ်းညွှန် မှာကြားချက်များကိုမူ တင်ပြနိုင်မှုမရှိသည်ကို ထပ်မံ စိစစ်တွေ့ရှိနေရပါသည်။

၄။ ထိုသို့ စာထုထုရ လုပ်ငန်းများအပေါ် ရောက်ရှိရုံ မည်ကာမထွဲ ဆောင်ရွက်နေကြမည်ဆိုပါက -

- (က) လုပ်ငန်းများကို ဒီပြင်စွာစိစစ်စစ်ဆေးမှုမပြုသဖြင့် လက်အောက်ဝန်ထမ်းများအနေဖြင့် လုပ်ငန်း အပေါ် အလေးထားမှု လျော့နည်းလာနိုင်ခြင်း။
- (ခ) အလေးထားမှုလျော့နည်းလာသည်နှင့်အမျှ မလိုလားအပ်သည့် အလွဲသုံးစားမှုများ ကြုံတွေ့လာ နိုင်ခြင်း။
- (ဂ) တိုင်းဒေသကြီးတာဝန်ခံ၊ ဒုတိယတာဝန်ခံမှ ရောက်ရှိစစ်ဆေးပြီးဖြစ်၍ ဖော်ပြပါလုပ်ငန်း၏ ပြီးစီးမှု တင်ပြချက်အပေါ် စစ်ဆေးသူတွင် တာဝန်ရှိလာနိုင်ခြင်း။

၅။ သို့ဖြစ်ပါ၍ အထက်ပါဆိုးကျိုးများအပြင်လုပ်ငန်းအောင်မြင်မှုများလျော့လာနိုင်သဖြင့် တိုင်းဒေသကြီး အရာထမ်းများအနေဖြင့် စာထုထုရ လုပ်ငန်းများစစ်ဆေးရာတွင် လုပ်ငန်းရေရှည် အောင်မြင်မှုကို ရည်ရွယ်၍ စံနစ်တကျစစ်ဆေးပြီး တွေ့ရှိချက်များကို သုံးသပ်မှာကြားခြင်း၊ လမ်းညွှန်မှု ပြုပြင်ပေးခြင်းများ အလေးထား ဆောင်ရွက်သွားရန်နှင့် မိမိလက်အောက်ခရိုင်များသို့ အလားတူစံနစ်တကျ စစ်ဆေးရေး ညွှန်ကြားပေးရန် အကြောင်းကြားပါသည်။

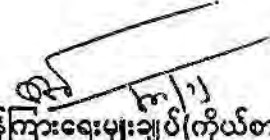
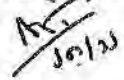
  
 ညွှန်ကြားရေးမှူးချုပ်(ကိုယ်စား)  
 [အောင်ခင်၊ ညွှန်ကြားရေးမှူး(စီမံကိန်း)]  
  
 ၂၀/၂/၁၂

ပိတ္တ

- ၁။ ဒုတိယညွှန်ကြားရေးမှူးချုပ်၊ အပူပိုင်းဒေသစီမံခန့်ခွဲရေးဦးစီးဌာန
- ၂။ ညွှန်ကြားရေးမှူး(စီမံကိန်းအင်/ယာ)၊ အပူပိုင်းဒေသစီမံခန့်ခွဲရေးဦးစီးဌာန
- ၃။ ရုံးလက်ခံ
- ၄။ မျှောစာတွဲ
- ၅။ အမှုတွဲဖိုင်

ပြည်ထောင်စုသမ္မတမြန်မာနိုင်ငံတော်အစိုးရ  
သစ်တောရေးရာဝန်ကြီးဌာန  
အပူပိုင်းဒေသစိမ်းလန်းစိုပြည်ရေးဦးစီးဌာန  
ညွှန်ကြားရေးမှူးချုပ်ရုံး၊ မန္တလေးမြို့

ညွှန်ကြားရေးမှူး(စီမံကိန်း) ၀၂-၅၇၀၃၃  
လ/ထညွှန်ကြားရေးမှူး(စီမံကိန်း) ၀၂-၅၇၀၃၄  
Fax ၀၂-၅၇၀၃၆  
E-mail: dgdzmo1@mptmail.net.mm

စာအမှတ်စီမံကိန်း/စိမ်းလန်း/လင-၇/၁၃၅၅-၅၅ /၁၁  
ရက်စွဲ ၂၀၁၁ ခုနှစ်၊ စက်တင်ဘာလ ၄ ရက်

သို့

ညွှန်ကြားရေးမှူး  
အပူပိုင်းဒေသစိမ်းလန်းစိုပြည်ရေးဦးစီးဌာန  
စစ်ကိုင်းတိုင်းဒေသကြီး၊ မန္တလေးတိုင်းဒေသကြီး၊ မကွေးတိုင်းဒေသကြီး

အကြောင်းအရာ၊ ..... အမြဲတမ်းနမူနာကွက်များ ချမှတ်၍ စာရင်းကောက်ယူခြင်းကိစ္စ၊

အထက်အကြောင်းအရာပါ ကိစ္စနှင့်ပတ်သက်၍ အပူပိုင်းဒေသစိမ်းလန်းစိုပြည်ရေးဦးစီးဌာန၊ သဘာဝတောကျန်ထိန်းသိမ်းကာကွယ်ခြင်းလုပ်ငန်း ဆောင်ရွက်ထားသည့် ဧရိယာများအတွင်း အမြဲတမ်း နမူနာကွက်များချမှတ်၍ ပါဝင်ပင်စာရင်းကောက်ယူရာတွင် ဒဏ်နှင့် ရှားသစ်မျိုးများကဲ့သို့သော ငုတ်တက် အများအပြားထွက်ရှိသည့် သစ်မျိုးများအတွက် ၂၀၁၁ ခုနှစ်အတွက် ဂုဏ်ထူးအကြိမ် ပါဝင်ပင်စာရင်းကောက် ယူချိန်မှစတင်၍ နောင်စာရင်းကောက်ယူခြင်း ဆောင်ရွက်သောအခါများတွင် အောက်ပါအတိုင်းကောက်ယူ ရန်အကြောင်းကြားပါသည်။

- (က) အမြဲတမ်းနမူနာကွက်အတွင်းရှိ ပင်ပူး/ပင်ခွအားလုံးကို ထည့်သွင်း စာရင်း ကောက်ယူ ခြင်းအားဖြင့် ပါဝင်ပင်အရေအတွက်များ ဖောင်းပွမှုရှိလာနိုင်သဖြင့် ထိုကဲ့သို့ မဖြစ်ပေါ် ခေရေးအတွက် အဆိုပါ ပင်ပူး/ပင်ခွများအနက်မှ ကြီးထွားသန်စွမ်း နှုန်းကောင်းမွန်သော အမှီကအပင်တစ်ပင်ကိုသာ အမှတ်စဉ်ရေးထိုး စာရင်းကောက်ယူ ရန်၊
- (ခ) အဆိုပါ အမှီကအပင်၏ ပင်ပူး/ပင်ခွများအနက် အကောင်းဆုံး(၂)ပင်ကို အရန်အပင် များအဖြစ်ထားရှိ၍ အခြားညီဖျင်းသော ပင်ပူး/ပင်ခွများကိုသာ ခုတ်လှဲရှင်းလင်းပြီး နောက် အရန်ပင်များ၏ အမှတ်စဉ်ကို အမှီကအပင် အမှတ်စဉ်၏ a , b အဖြစ်မှတ်သား ကောက်ယူရန်၊(ဥပမာ - အမှီကအပင်၏ အမှတ်စဉ်မှာ 1 ဖြစ်လျှင် အဆိုပါအပင်၏အရန် ပင်များအား 1a , 1b အဖြစ်မှတ်သားကောက်ယူရန်)

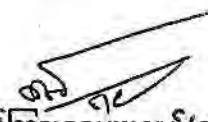
  
ညွှန်ကြားရေးမှူးချုပ်(ကိုယ်စား)  
[ အောင်ခင်၊ ညွှန်ကြားရေးမှူး(စီမံကိန်း) ]

ပိတ္တ

- (၁) ဂုဏ်ထူးညွှန်ကြားရေးမှူးချုပ်၊ အပူပိုင်းဒေသစိမ်းလန်းစိုပြည်ရေးဦးစီးဌာန၊
- (၂) ရုံးလက်ခံ
- (၃) မျှောစာတွဲ
- (၄) အမှုတွဲဖိုင်

ပြည်ထောင်စုသမ္မတမြန်မာနိုင်ငံတော်အစိုးရ  
သစ်တောရေးရာဝန်ကြီးဌာန  
အပူပိုင်းဒေသစီမံခန့်ခွဲရေးဦးစီးဌာန  
ညွှန်ကြားရေးမှူးချုပ်ရုံး၊ မန္တလေးမြို့

ညွှန်ကြားရေးမှူး(စီမံခန့်ခွဲရေး) ၀၂-၅၇၀၃၇  
လ/ထညွှန်ကြားရေးမှူး(စီမံခန့်ခွဲရေး) ၀၂-၅၇၀၈၄  
Fax ၀၂-၅၇၀၃၈  
E-mail : dgdzmo1@mpmail.net.mm

စာအမှတ်စီမံခန့်ခွဲရေး/စီမံခန့်ခွဲရေး/လင-၇/ ၈၂၈-၂၁/၁၁  
ရက်စွဲ ၂၀၁၁ ခုနှစ်၊ ဇွန်လ ၂၇ ရက်

သို့

ညွှန်ကြားရေးမှူး  
အပူပိုင်းဒေသစီမံခန့်ခွဲရေးဦးစီးဌာန  
စစ်ကိုင်းတိုင်းဒေသကြီး၊ မန္တလေးတိုင်းဒေသကြီး၊ မကွေးတိုင်းဒေသကြီး

အကြောင်းအရာ။ အမြဲတမ်းနမူနာကွက်များ (Permanent Sample Plots) ချမှတ်၍ စာရင်း  
တောက်ယူရန်တိစ္ဆာ

- ရည် ညွှန်း ချက်။
- (၁) ညွှန်ကြားရေးမှူးချုပ်ရုံး၏ ၈-၂-၂၀၁၁ ရက်စွဲပါစာအမှတ် စီမံခန့်ခွဲရေး/စီမံခန့်ခွဲရေး/လင-၇(က)/၀၉၃-၉၆/၂၀၁၁။
  - (၂) သစ်တောရေးရာဝန်ကြီးဌာန၊ ပြည်ထောင်စုဝန်ကြီး၏ ၂၄-၅-၂၀၁၁ ရက်နေ့ စစ်ကိုင်းတိုင်းဒေသကြီး ခရီးစဉ်လမ်းညွှန်မှာကြားချက်။

အထက်အကြောင်းအရာပါ ကိစ္စနှင့်ပတ်သက်၍ ထိန်းသိမ်းကာကွယ်ထားသော သဘာဝတောများ၏အဆင့်အတန်း တိုးတက်မှုရှိ/မရှိ သိရှိနိုင်ရန်အတွက် သဘာဝတောကျန် ထိန်းသိမ်းကာကွယ်ထားသည့် ဧရိယာအတွင်း အမြဲတမ်းနမူနာကွက်များ(Permanent Sample Plots)ချမှတ်၍ တစ်နှစ်လျှင်(၂)ကြိမ် နှုန်းဖြင့် (၂)နှစ်တိုင်းတာကောက်ယူပြီး တိုးတက်မှု/ဆုတ်ယုတ်မှု အခြေအနေတို့ကို မှတ်တမ်းထားရှိရန်နှင့် လုပ်ငန်းဆောင်ရွက်ပြီးစီးမှု အစီရင်ခံစာများကို သတ်မှတ်ကာလအတိုင်း ပေးပို့တင်ပြရန် ရည်ညွှန်းစာ(၁)ဖြင့် အကြောင်းကြားခဲ့ပါသည်။

၂။ သို့သော် သဘာဝတောကျန် ထိန်းသိမ်းကာကွယ်ခြင်းလုပ်ငန်းနှင့် ပတ်သက်၍ သစ်တောရေးရာ ဝန်ကြီးဌာန၊ ပြည်ထောင်စုဝန်ကြီးမှ ရည်ညွှန်း(၂)ပါခရီးစဉ်တွင် "သဘာဝတောကျန် ထိန်းသိမ်းကာကွယ် ခြင်းလုပ်ငန်းများကို အလေးထားဆောင်ရွက်ရန်နှင့် သဘာဝတောများ၏ မထိန်းမိနှင့် ထိန်းပြီးတိုးတက်မှု အခြေအနေများကို စနစ်တကျမှတ်တမ်းတင်ထားရန် " လမ်းညွှန်မှာကြားခဲ့သဖြင့် ပြည်ထောင်စုဝန်ကြီး၏ လမ်းညွှန်မှာကြားချက်နှင့်အညီ သဘာဝတောများ၏ မထိန်းမိနှင့် ထိန်းပြီးတိုးတက်မှု အခြေအနေတို့ကို စနစ်တကျ မှတ်တမ်းတင်ထားရှိနိုင်ရန်အတွက် သဘာဝတောကျန် ဧရိယာများအတွင်း အမြဲတမ်းနမူနာကွက် များ(Permanent Sample Plots) ချမှတ်၍ စာရင်းကောက်ယူခြင်းလုပ်ငန်းကို အောက်ပါအတိုင်း လိုက်နာ ဆောင်ရွက်ရန် ပြင်ဆင်အကြောင်းကြားပါသည်။

(က) တစ်ခရိုင်လျှင် (၁)ဧကအကျယ်အဝန်းရှိသော အမြဲတမ်းနမူနာကွက်(၁)ကွက် ချမှတ်ရန်။

-၂-

- (၁) အမြဲတမ်းနမူနာကွက်ချမှတ်ခြင်းကို ထိန်းသိမ်းပြီးသဘာဝတောများတွင်လည်းကောင်း ၊ ထိန်းသိမ်းဆဲ သဘာဝတောများတွင်လည်းကောင်း ၊ ထိန်းသိမ်းရန်ရည်ရွယ်ထားသော သဘာဝတောများတွင်လည်းကောင်း လမ်းပန်းဆက်သွယ်မှုကောင်းမွန်သော ၊ ထိန်းသိမ်းအုပ်ချုပ်ရန်လွယ်ကူသော ၊ အကြီးအကဲများအားပြသနိုင်သော နေရာများတွင်ချမှတ်ရန်။ (အထူးသဖြင့် လင်မစခန်းများအနီးနှင့် အမြဲတမ်းပျိုးဥယျာဉ်များအနီး စသည်ဖြင့် ရွေးချယ်ရန်)
- (ဂ) အမြဲတမ်းနမူနာကွက်ချမှတ်မည့် တည်နေရာများကို အမြန်ဆုံး ကွင်းဆင်းရွေးချယ်ပြီး နောက် ရွေးချယ်ထားသော တည်နေရာများအား တည်နေရာမြေပုံနှင့်တကွ ၂၂-၆-၂၀၁၁ ရက်နေ့မတိုင်မီ မပျက်မကွက် ပြန်လည်တင်ပြရန်။
- (ဃ) အမြဲတမ်းနမူနာကွက်များတွင် ၄' x ၃' အရွယ်ဆိုင်းဘုတ်များကို ပူးတွဲ(၁)ပါနမူနာပုံစံ အတိုင်းစိုက်ထူရန်။
- (င) နယ်နိမိတ်တိုင်များကို နမူနာကွက်များ၏ထောင့် (၄)ထောင့်တွင် လုံးပတ် ၁.၅' ခန့်နှင့် အရှည် ၅' ခန့်ရှိသော တိုင်များဖြင့် စိုက်ထူသတ်မှတ်ပြီး နယ်နိမိတ်တိုင်များတွင် " P S P " ဟူသောအမှတ်အသား ရေးထိုးရန်။
- (စ) နမူနာစာရင်းကောက်ယူရာတွင် အမြဲတမ်းနမူနာကွက်အတွင်းရှိ အမြင့် ၅' နှင့် အထက်ရှိ သောအပင်များအားတစ်ပင်ချင်းစီ၏ ရင်စိုလုံးပတ်နှင့်အမြင့်တို့ကိုတိုင်းတာကောက်ယူရန်။
- (ဆ) စာရင်းကောက်ယူသည့် အပင်များတွင် အမှတ်စဉ်ရေးထိုးနိုင်ရန်အတွက် အပင်၏မြင်သာသော ၊ အမှတ်စဉ်ရေးထိုး နိုင်သောနေရာ ပင်စည်ပတ်လည်တွင် သင်္ဘောဆေးအဝါ ရောင်ဖြင့်ရေးချယ်၍ အဆိုပါ အဝါရောင် အမှတ်အသားပေါ်၌ အပင်၏အမှတ်စဉ် (၁၊ ၂၊ ၃ စသည်ဖြင့်)ကို Correction Pen ဖြင့်ရေးမှတ်ရန်။
- (ဇ) အမြဲတမ်းနမူနာကွက်ချမှတ်၍ နမူနာစာရင်းကောက်ယူခြင်းလုပ်ငန်းကို ၂၀၁၁ - ခုနှစ်မှ စတင်၍ နှစ်စဉ် တစ်နှစ်လျှင်(၂)ကြိမ် (ဇွန်လတစ်ကြိမ် ၊ ဒီဇင်ဘာလတစ်ကြိမ်) ကောက်ယူရန်။
- (ဈ) ၂၀၁၁ ခုနှစ်အတွက် ပယမအကြိမ် နမူနာစာရင်းကောက်ယူခြင်းလုပ်ငန်းကို ဇွန်လအတွင်း စတင်ဆောင်ရွက်ပြီး လုပ်ငန်းပြီးစီးကြောင်း အစီရင်ခံစာကို ဇူလိုင်လ(၂၅)ရက်နေ့မတိုင်မီ ပူးတွဲ (၂)ပါ ပုံစံနှင့်တကွတင်ပြရန်။

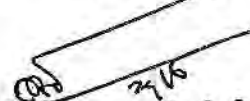
  
 ညွှန်ကြားရေးမှူးချုပ်(ကိုယ်စား)  
 [ အောင်ခင်၊ ညွှန်ကြားရေးမှူး(စီမံကိန်း) ]

မိတ္တူ-

- (၁) စုတိယညွှန်ကြားရေးမှူးချုပ်၊ အပူပိုင်းဒေသစီမံခန့်ခွဲရေးဦးစီးဌာန၊
- (၂) ရုံးလက်ခံ                      (၃) မျှောစာတွဲ                      (၄) အမှုတွဲဖိုင်

ဆိုင်းဘုတ်နမူနာပုံစံ

ပူးတွဲ(၁)

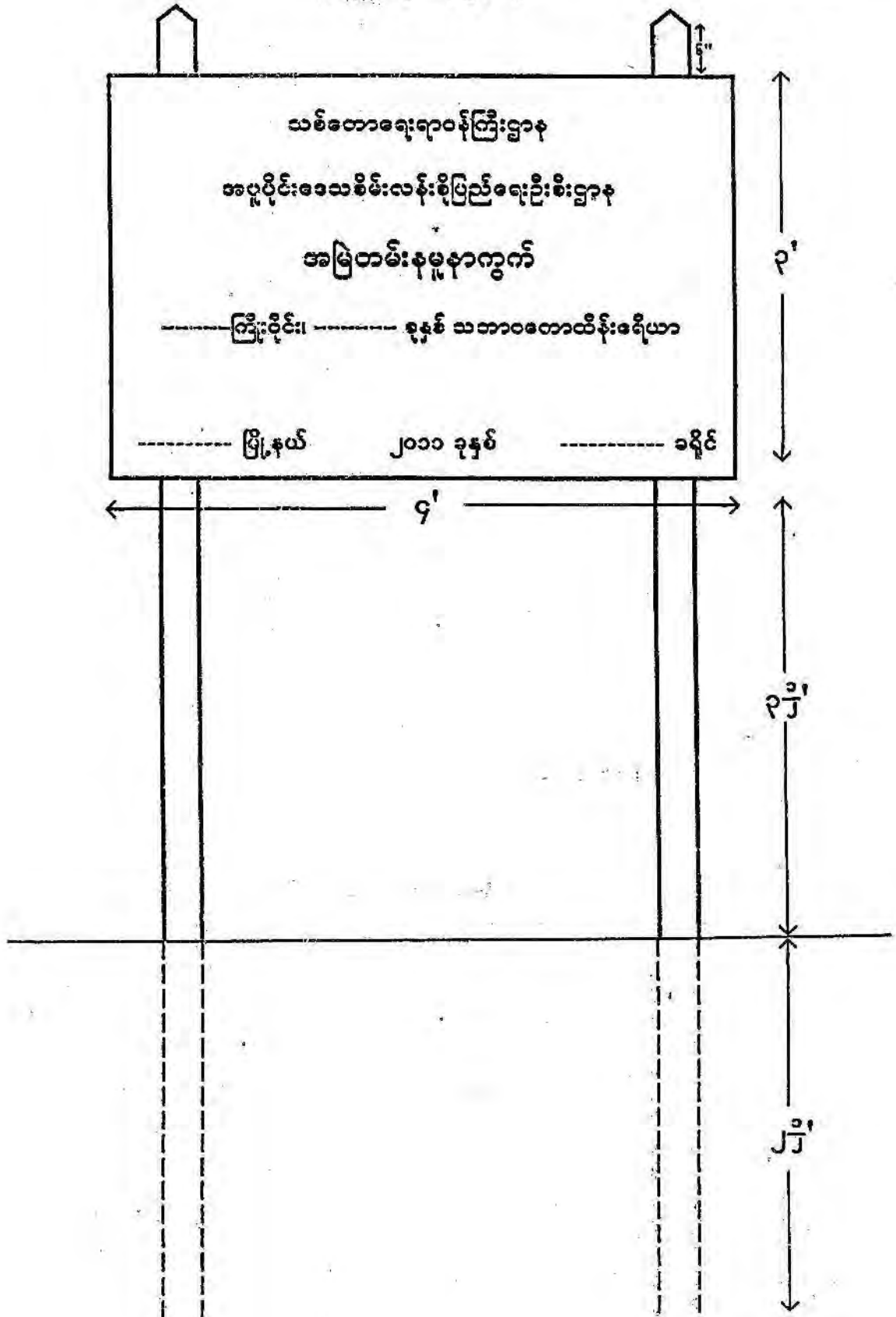

အမြဲတမ်းနေမှုနာတွက်အတွင်း ပါဝင်ပင်စာရင်းကောက်ယူခြင်း

ဦးနယ်

ခရိုင်

စဉ်	သစ်မျိုး	ရက်စို့လုံးပတ် (ပေ - လကွ)	စာမြင့် (ပေ - လကွ)	မှတ်ချက်





သစ်တောရေးရာဝန်ကြီးဌာန  
အပူပိုင်းဒေသစိမ်းလန်းစိုပြည်ရေးဦးစီးဌာန  
ညွှန်ကြားရေးမှူးချုပ်ရုံး၊ မန္တလေးမြို့

ညွှန်ကြားရေးမှူးချုပ်ရုံး  
လ/ထညွှန်ကြားရေးမှူးချုပ်ရုံး၊ ၅၂၅၀၁၄  
Fax: ၀၂ ၅၇၀၃၀  
E-mail: dgdzms@comptel.net.mm

စာအမှတ်စိမ့်ကိန်း/စိမ်းလန်း/လင-၇/ ၃၄၇-၃၅၀/၁၁  
ရက်စွဲ ၂၀၁၀ ခုနှစ်၊ မတ်လ ၂၇ ရက်

သို့

ညွှန်ကြားရေးမှူး  
အပူပိုင်းဒေသစိမ်းလန်းစိုပြည်ရေးဦးစီးဌာန  
စစ်ကိုင်းတိုင်းဒေသကြီး၊ မန္တလေးတိုင်းဒေသကြီး၊ မကွေးတိုင်းဒေသကြီး

အကြောင်းအရာ၊ ကြိုးပိုင်း/ကာကွယ်တော နယ်နိမိတ်ပြင်ဆင်ခြင်းလုပ်ငန်းကို သဘာဝတောထိန်း  
နယ်နိမိတ် ပြင်ဆင်ခြင်းလုပ်ငန်းအဖြစ် ပြောင်းလဲဆောင်ရွက်ရန်ကိစ္စ၊  
ရည်ညွှန်းချက်၊ ၁၇-၃-၂၀၁၁ ရက်နေ့တွင် ညွှန်ကြားရေးမှူးချုပ်ရုံး အစည်းအဝေးခန်းမ၌  
ကျင်းပပြုလုပ်သောစီမံခန့်ခွဲမှု ကော်မတီအစည်းအဝေး(၁၁/၂၀၁၁)၊ ဆုံးဖြတ်  
ချက်အမှတ်စဉ်(၁၇)။

အထက်ရည်ညွှန်းပါ အစည်းအဝေးဆုံးဖြတ်ချက်အရ ၊ သဘာဝတောကျွန် ထိန်းသိမ်းကာကွယ်  
သည့်ဧရိယာကိုအခြေခံ၍ ဆောင်ရွက်လျက်ရှိသော ကြိုးပိုင်း/ကာကွယ်တောနယ်နိမိတ် ပြင်ဆင်ခြင်းလုပ်ငန်း  
ကို ၂၀၁၁ - ၂၀၁၂ ဘဏ္ဍာရေးနှစ်မှ စတင်၍ အဆိုပါလုပ်ငန်း လျာထားချက်များအတိုင်း သဘာဝတော  
ထိန်းနယ်နိမိတ် ပြင်ဆင်ခြင်းလုပ်ငန်းအဖြစ် ပြောင်းလဲဆောင်ရွက်ရန် အကြောင်းကြားပါသည်။

၂။ အဆိုပါလုပ်ငန်းကို ဆောင်ရွက်ရာ၌ အောက်ဖော်ပြပါအတိုင်း လိုက်နာဆောင်ရွက်ရန် ဖြစ်ပါ  
သည်-

- (က) ပြန်လည်ပြင်ဆင်ရန် လိုအပ်သော (၅)နှစ်နှင့်အထက် သဘာဝတောထိန်းနယ်နိမိတ်များ  
ကိုစိစစ်ပြင်ဆင်ရန်၊
- (ခ) ကျိုးပြဲဖျက်စီးနေသော နယ်နိမိတ်ဘုတ်တိုင်များကို ပြင်ဆင်စိုက်ထူလိုပါက မှတ်တမ်း  
ခါတ်ပုံများရိုက်ကူးဘင်ပြုပြင်ဆင်ရန်၊
- (ဂ) နယ်နိမိတ်ဘုတ်တိုင် ပြင်ဆင်စိုက်ထူရန် မလိုအပ်သည့်နေရာများတွင် မူလဘုတ်တိုင်(၂)  
တိုင်ကြား၌ ဘုတ်တိုင်အသစ်(၁)လုံး ထပ်မံ စိုက်ထူရန်နှင့် အဆိုပါဘုတ်တိုင်၏  
အမှတ်စဉ်ကို 1A, 2A စသည့်ပြိုင်ရေးမှတ်ရန်။

(ဃ) နယ်နိမိတ်ဘုတ်တိုင်ပြင်ဆင်စိုက်ထူခြင်းနှင့် ဘုတ်တိုင်အသစ် ထပ်မံ စိုက်ထူခြင်းလုပ်ငန်းများ ဆောင်ရွက်ရန် မလိုအပ်ပါက နယ်နိမိတ်လမ်းကြောင်းတစ်လျှောက် ရှင်းလင်းခြင်း၊ ကြော်ငြာပြားများ အသစ်လဲလှယ်တပ်ဆင်ခြင်း၊ နယ်နိမိတ်မှန်ထစ်များ ထစ်မှတ်ခြင်း စသည် လုပ်ငန်းများကို ဆောင်ရွက်ရန်။

မှတ်ချက်

မကွေးတိုင်းဒေသကြီး၊ ငမဲမြို့နယ်တွင် (၅)နှစ်နှင့်အထက် သဘာဝတောကျန် ထိန်းသိမ်းကာကွယ်ခြင်းလုပ်ငန်း ဆောင်ရွက်ထားမှုမရှိခြင်းကြောင့် အဆိုပါ မြို့နယ်၏ သဘာဝတောထိန်းနယ်နိမိတ်ပြင်ဆင်ခြင်းလုပ်ငန်း လျာထားချက်ကို သင့်လျော်သည့် မြို့နယ်သို့ တိုင်းဒေသကြီး၏အစီအစဉ်ဖြင့် ပြောင်းရွှေ့လျာထားဆောင်ရွက်ရန်။

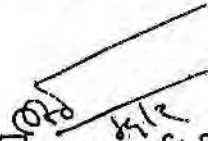
  
ညွှန်ကြားရေးမှူးချုပ်(ကိုယ်စား)  
[အောင်ခင်၊ ညွှန်ကြားရေးမှူး(စီမံကိန်း)]

ပိတ္တူ

- (၁) ဒုတိယညွှန်ကြားရေးမှူးချုပ်၊ အပူပိုင်းဒေသစိမ်းလန်းစိုပြည်ရေးဦးစီးဌာန၊
- (၂) ရုံးလက်ခံ၊
- (၃) မျှောစာတွဲ၊
- (၄) အမှုတွဲဖိုင်၊

သစ်တောရေးရာဝန်ကြီးဌာန  
အပူပိုင်းဒေသစိမ်းလန်းစိုပြည်ရေးဦးစီးဌာန  
ညွှန်ကြားရေးမှူးချုပ်ရုံး၊ မန္တလေးမြို့

ညွှန်ကြားရေးမှူး(စီမံကိန်း) ၀၂-၅၇၀၇၇  
လ/ထောက်ကြားရေးမှူး(စီမံကိန်း) ၀၂-၅၇၀၇၄  
Fax ၀၂-၅၇၀၃၈  
E-mail: dgdzmail@mptmail.net.mm

စာအမှတ်စီမံကိန်း/စိမ်းလန်း/လင-၇/၀၆၃-၉၃/၁၁  
ရက်စွဲ ၂၀၁၁ ခုနှစ်၊ ဖေဖော်ဝါရီလ ၈ ရက်

သို့

ညွှန်ကြားရေးမှူး

အပူပိုင်းဒေသစိမ်းလန်းစိုပြည်ရေးဦးစီးဌာန

စစ်ကိုင်းတိုင်းဒေသကြီး၊ မန္တလေးတိုင်းဒေသကြီး၊ မကွေးတိုင်းဒေသကြီး

- အကြောင်းအရာ။ အမြဲတမ်းနမူနာကွက်များ(Permanent Sample Plots)သတ်မှတ်၍ စာရင်းကောက်ယူရန်ကိစ္စ။
- ရည်ညွှန်းချက် ။ (၁) အပူပိုင်းဒေသစိမ်းလန်းစိုပြည်ရေးဦးစီးဌာန၊ ညွှန်ကြားရေးမှူးချုပ်ရုံး၏ ၁-၂-၂၀၁၁ရက်စွဲပါစာအမှတ်စီမံကိန်း/စိမ်းလန်း/လင-၇/၀၇၄-၇၇/၂၀၁၁
- (၂) အပူပိုင်းဒေသစိမ်းလန်းစိုပြည်ရေးဦးစီးဌာန၊ ညွှန်ကြားရေးမှူးချုပ်ရုံး၏ ၅-၂-၂၀၁၀ရက်စွဲပါစာအမှတ်စီမံကိန်း/စိမ်းလန်း/လင-၇/၀၈၉-၉၂/၂၀၁၀

အထက်အကြောင်းအရာပါကိစ္စနှင့်ပတ်သက်၍ ၂၀၁၁-၂၀၁၂ ခုနှစ် သဘာဝတောကျွန်ထိန်းသိမ်းကာကွယ်ခြင်းလုပ်ငန်းများကို ပူးတွဲ(၁)ပါအချိန်ဇယားအတိုင်း ဆောင်ရွက်ရန် ရည်ညွှန်း(၁)ပါ စာဖြင့် အကြောင်းကြားပြီးဖြစ်ပါသည်။

။ ထိုကဲ့သို့ ဆောင်ရွက်ရာ၌ သဘာဝတောကျွန်ထိန်းသိမ်းကာကွယ်ခြင်းလုပ်ငန်းစဉ်(၈)ရပ်အနက် အဓိကလုပ်ငန်းတစ်ရပ်ဖြစ်သည့် နမူနာစာရင်းကောက်ယူခြင်းလုပ်ငန်းဆောင်ရွက်ခြင်းကို ရည်ညွှန်း(၂) အပိုဒ်(ခ)(၁)ပါ နည်းစနစ်များအတိုင်း လိုက်နာဆောင်ရွက်ရန် ထပ်လောင်းအကြောင်းကြားပါသည်။

၃။ ထို့ပြင် ထိန်းသိမ်းကာကွယ်ထားသောတော၏အဆင့်အတန်းတိုးတက်မှု/မရှိ သိရှိနိုင်ရန်အတွက် နမူနာစာရင်းကောက်ယူရန် တည်ထောင်ထားသော နမူနာကွက်များကို အမြဲတမ်းနမူနာကွက်များ (Permanent Sample Plots)အဖြစ် သတ်မှတ်၍ တစ်နှစ်လျှင် (၂) ကြိမ်(ဧပြီ-မေ တစ်ကြိမ်နှင့် အောက်တိုဘာ-နိုဝင်ဘာ တစ်ကြိမ်)နှုန်းဖြင့် (၂)နှစ် တိုင်းတာကောက်ယူပြီး တိုးတက်မှု/ ဆုတ်ယုတ်မှုတို့ကို ပူးတွဲ(၂)ပါ ဇယားတွင် ဖြည့်သွင်းမှတ်တမ်းထားရှိရန်နှင့် လုပ်ငန်းဆောင်ရွက်ပြီးစီးမှုအစီရင်ခံစာများကို သတ်မှတ်ကာလများအတိုင်း ပေးပို့တင်ပြရန် အကြောင်းကြားပါသည်။

၄။ နမူနာကွက်များ၏ နယ်နိမိတ်တိုင်များ စိုက်ထူရာ၌ ရည်ညွှန်း(၂) အပိုဒ်(ခ)(၁) (င)တွင် ဖော်ပြထားသကဲ့သို့ နမူနာကွက်၏ အနောက်တောင်ထောင့်တွင်သာ စိုက်ထူခြင်းမပြုပဲ နမူနာကွက်များအား အမြဲတမ်းနမူနာကွက်များအဖြစ် သိသာထင်ရှားစေရန်အတွက် နမူနာကွက်၏ ထောင့်(၄)ထောင့်စလုံးတွင် နယ်နိမိတ်တိုင်များကို သတ်မှတ်အရွယ်အစားအတိုင်း စိုက်ထူရန် အကြောင်းကြားပါသည်။

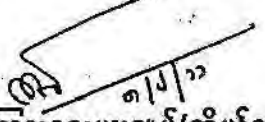
  
ညွှန်ကြားရေးမှူးချုပ်(ကိုယ်စား)  
[အောင်ခင်၊ ညွှန်ကြားရေးမှူး(စီမံကိန်း)]

စိတ္တ

- (၁) ဒုတိယညွှန်ကြားရေးမှူးချုပ်၊ အပူပိုင်းဒေသစီမံခန့်ခွဲရေးဦးစီးဌာန၊
- (၂) ရုံးလက်ခံ၊
- (၃) မျှော့စာတွဲ၊
- (၄) အမှုတွဲဖိုင်၊

e – Government လုပ်ငန်းဆိုင်ရာ  
ညွှန်ကြားချက်များ



ပြည်ထောင်စုသမ္မတမြန်မာနိုင်ငံတော်အစိုးရ  
 သယံဇာတနှင့်သဘာဝပတ်ဝန်းကျင်ထိန်းသိမ်းရေးဝန်ကြီးဌာန  
 အပူပိုင်းဒေသစီမံခန့်ခွဲရေးဦးစီးဌာန  
 ညွှန်ကြားရေးမှူးချုပ်ရုံး၊ မန္တလေးမြို့

အချိန်ဇယား  
 ညွှန်ကြားရေးမှူးချုပ်ရုံး(မန္တလေး) ၀၂ - ၂၇၇၂  
 မြန်မာနိုင်ငံတော် ၀၅ - ၅၅၅၀  
 နယ်လမ်းညွှန်ရေးမှူးရုံး ၀၂ - ၂၇၇၀  
 သစ်တောရေးရာဦးစီးဌာန ၀၂ - ၂၇၇၁  
 သစ်တောရေးရာဦးစီးဌာန(မန္တလေး) ၀၂ - ၂၇၇၃  
 သစ်တောရေးရာဦးစီးဌာန(ပုသိမ်) ၀၂ - ၂၇၇၄  
 သစ်တောရေးရာဦးစီးဌာန(ရန်ကင်း) ၀၂ - ၂၇၇၅  
 ဖက်စ် ၀၂ - ၂၇၇၆  
 Email : dgc@monrec.gov.mm  
 Website: www.dyc.gov.mm

စာအမှတ်။ စီမံကိန်း/စီမံလမ်း/ e-Gov/၄၂-၂၈/၂၀၁၇  
 ရက်စွဲ ။ ၂၀၁၇ ခုနှစ်၊ မတ်လ၊ ၁၃ ရက်

သို့

ညွှန်ကြားရေးမှူး  
 အပူပိုင်းဒေသစီမံခန့်ခွဲရေးဦးစီးဌာန  
 (စီမံ၊ စီမံကိန်း၊ အင်ဂျင်နီယာ)ဌာန  
 (စစ်ကိုင်း၊ မကွေး၊ မန္တလေး)တိုင်းဒေသကြီး

အကြောင်းအရာ ။ Unicode Font တစ်ပြေးညီ သုံးစွဲရေးကိစ္စ  
 ရည်ညွှန်းချက်။ ပြည်ထောင်စုဝန်ကြီးရုံး၊ သယံဇာတနှင့် သဘာဝပတ်ဝန်းကျင်ထိန်းသိမ်း  
 ရေးဝန်ကြီးဌာန၏ (၇-၃-၂၀၁၇) ရက်စွဲပါစာအမှတ် (သစ်တော) ၄(၃)/  
 ၃၁(ဂ)(၂)/(၄၀၉/၂၀၁၇)

- ၁။ အထက်အကြောင်းအရာကိစ္စနှင့်ပတ်သက်၍ ကွန်ပျူတာသုံး မြန်မာစာ စံ စနစ်ဖြင့် Unicode Font တစ်ပြေးညီ သုံးစွဲရေးကိစ္စနှင့် ပတ်သက်၍ ပြည်ထောင်စုဝန်ကြီးရုံး၊ သယံဇာတနှင့် သဘာဝပတ်ဝန်းကျင်ထိန်းသိမ်းရေးဝန်ကြီးဌာန မှ ၂၀၁၇ခုနှစ် ဧပြီလ(၁)ရက်နေ့မှ စတင် အသုံးပြု ရန် ရည်ညွှန်းပါစာဖြင့် အကြောင်းကြားလာခြင်းအပေါ် ညွှန်ကြားရေးမှူးချုပ်မှ “မှတ်သားလိုက်နာ ဆောင်ရွက်စေရေး ရုံးချုပ်/တိုင်း များသို့ အကြောင်းကြားပါ” ဟု မိန့်မှတ်ချက်ပြုခဲ့ပါသည်။
- ၂။ သို့ပါ၍ ညွှန်ကြားရေးမှူးချုပ်၏ မိန့်မှတ်ချက်အား အလေးထား လိုက်နာဆောင်ရွက်ရန်နှင့် “ကွန်ပျူတာသုံး မြန်မာစာ စံ စနစ်” အားတစ်ပြေးညီ သုံးစွဲသွားနိုင်ရေးအတွက် Myanmar 3 Installation CD နှင့် မြန်မာ ယူနီကုဒ်အသုံးပြုသူ လမ်းညွှန်စာအုပ်အား ပူးတွဲပေးပို့အပ်ပါသည်။

13.3.2017

ညွှန်ကြားရေးမှူးချုပ်(ကိုယ်စား)  
 [ ဘကောင်း၊ ညွှန်ကြားရေးမှူး(စီမံကိန်း) ]  
 ဥက္ကဋ္ဌ၊ e-Government  
 လုပ်ငန်းအကောင်အထည်ဖော်ရေးအဖွဲ့

မိတ္တူကိုင်-

- ၁။ ဒုတိယညွှန်ကြားရေးမှူးချုပ်၊ အပူပိုင်းဒေသစီမံခန့်ခွဲရေးဦးစီးဌာန
- ၂။ ရုံးလက်ခံ
- ၃။ မျှောစာတွဲ
- ၄။ အမှုတွဲ



ပြည်ထောင်စုသမ္မတမြန်မာနိုင်ငံတော်အစိုးရ  
သယံဇာတနှင့်သဘာဝပတ်ဝန်းကျင်ထိန်းသိမ်းရေးဝန်ကြီးဌာန  
အပူပိုင်းဒေသစီမံခန့်ခွဲရေးဦးစီးဌာန

အထွေထွေဌာန	၂၂-၂၀၀၂
ပြည်ထောင်စုအဖွဲ့ချုပ်ဌာန	၂၂-၂၀၀၃
ရင်းနှီးမြှုပ်နှံရေးဌာန	၂၂-၂၀၀၄
ပြည်ထောင်စုအဖွဲ့ချုပ်ဌာန	၂၂-၂၀၀၅
ပြည်ထောင်စုအဖွဲ့ချုပ်ဌာန	၂၂-၂၀၀၆
ပြည်ထောင်စုအဖွဲ့ချုပ်ဌာန	၂၂-၂၀၀၇
ပြည်ထောင်စုအဖွဲ့ချုပ်ဌာန	၂၂-၂၀၀၈
ပြည်ထောင်စုအဖွဲ့ချုပ်ဌာန	၂၂-၂၀၀၉
ပြည်ထောင်စုအဖွဲ့ချုပ်ဌာန	၂၂-၂၀၁၀
ပြည်ထောင်စုအဖွဲ့ချုပ်ဌာန	၂၂-၂၀၁၁
ပြည်ထောင်စုအဖွဲ့ချုပ်ဌာန	၂၂-၂၀၁၂
ပြည်ထောင်စုအဖွဲ့ချုပ်ဌာန	၂၂-၂၀၁၃
ပြည်ထောင်စုအဖွဲ့ချုပ်ဌာန	၂၂-၂၀၁၄
ပြည်ထောင်စုအဖွဲ့ချုပ်ဌာန	၂၂-၂၀၁၅
ပြည်ထောင်စုအဖွဲ့ချုပ်ဌာန	၂၂-၂၀၁၆
ပြည်ထောင်စုအဖွဲ့ချုပ်ဌာန	၂၂-၂၀၁၇
ပြည်ထောင်စုအဖွဲ့ချုပ်ဌာန	၂၂-၂၀၁၈
ပြည်ထောင်စုအဖွဲ့ချုပ်ဌာန	၂၂-၂၀၁၉
ပြည်ထောင်စုအဖွဲ့ချုပ်ဌာန	၂၂-၂၀၂၀
ပြည်ထောင်စုအဖွဲ့ချုပ်ဌာန	၂၂-၂၀၂၁
ပြည်ထောင်စုအဖွဲ့ချုပ်ဌာန	၂၂-၂၀၂၂
ပြည်ထောင်စုအဖွဲ့ချုပ်ဌာန	၂၂-၂၀၂၃
ပြည်ထောင်စုအဖွဲ့ချုပ်ဌာန	၂၂-၂၀၂၄
ပြည်ထောင်စုအဖွဲ့ချုပ်ဌာန	၂၂-၂၀၂၅
ပြည်ထောင်စုအဖွဲ့ချုပ်ဌာန	၂၂-၂၀၂၆
ပြည်ထောင်စုအဖွဲ့ချုပ်ဌာန	၂၂-၂၀၂၇
ပြည်ထောင်စုအဖွဲ့ချုပ်ဌာန	၂၂-၂၀၂၈
ပြည်ထောင်စုအဖွဲ့ချုပ်ဌာန	၂၂-၂၀၂၉
ပြည်ထောင်စုအဖွဲ့ချုပ်ဌာန	၂၂-၂၀၃၀

ညွှန်ကြားရေးမှူးချုပ်ရုံး၊ မန္တလေးမြို့  
စာအမှတ်။ စီမံကိန်း/စီမံလမ်း/e-Gov/ ဗဟု-၄၂/၂၀၁၇  
ရက်စွဲ ။ ၂၀၁၇ ခုနှစ်၊ ဇွန်လ ၆ ရက်



ညွှန်ကြားရေးမှူး  
အပူပိုင်းဒေသစီမံခန့်ခွဲရေးဦးစီးဌာန  
(စီမံကိန်း၊ အင်ယာ) ဌာန  
(စစ်ကိုင်၊ မကွေး၊ မန္တလေး)တိုင်းဒေသကြီး

အကြောင်းအရာ။ e-Government ဆိုင်ရာ ကွန်ပျူတာ၊ Internet ဆက်စပ်ပစ္စည်းများ  
မလိုလားအပ်သော ဆုံးရှုံးပျက်စီးမှု မဖြစ်ပေါ်ရေးကိစ္စ။

- ရည်ညွှန်းချက်။ (၁) ညွှန်ကြားရေးမှူးရုံး၊စစ်ကိုင်တိုင်းဒေသကြီး၏ ၂၃-၅-၂၀၁၇ ရက်စွဲပါ စာအမှတ် ၄၂၈၂-၈၃/ဘ(ခ)၃
- (၂) ညွှန်ကြားရေးမှူးချုပ်ရုံး၊ အပူပိုင်းဒေသစီမံခန့်ခွဲရေးဦးစီးဌာန၏ ၃၀-၅-၂၀၁၇ ရက်စွဲပါ စာအမှတ်စီမံကိန်း/စီမံလမ်း/e-Gov/ရုံးတွင်းစာ (၃၇၀)/၂၀၁၇

အထက်အကြောင်းအရာပါ ကိစ္စနှင့်ပတ်သက်၍ အပူပိုင်းဒေသစီမံခန့်ခွဲရေးဦးစီးဌာန၊ မုံရွာခရိုင်၊ လက်ထောက်ညွှန်ကြားရေးမှူးရုံးတွင် တပ်ဆင်အသုံးပြုနေသော ADSL လိုင်းသုံး Internet ဆက်စပ်ပစ္စည်းများဖြစ်သည့် TP-Link Wireless Router နှင့် HUAWEI ADSL Modern တို့မှာ (၁၃-၅-၂၀၁၇)ရက်နေ့ ညနေပိုင်းတွင် မိုးရွာသွန်းပြီး လျှပ်စီးဝင် ပျက်စီး သွားပါသဖြင့် အသစ်လဲလှယ်တပ်ဆင်ရန် ရည်ညွှန်း(၁)ဖြင့် ရန်ပုံငွေတင်ပြလာမှုအား ရည်ညွှန်း(၂)ဖြင့် စိစစ်တင်ပြခဲ့မှုအပေါ် ညွှန်ကြားရေးမှူးချုပ်၏ မိန့်မှတ်ချက်အရ အောက်ပါအတိုင်း လိုက်နာဆောင်ရွက်ရန် အကြောင်းကြားပါသည်-

“e-Government ဆိုင်ရာ ကွန်ပျူတာ၊ Internet ဆက်စပ်ပစ္စည်းများအား မလိုလားအပ်သော ဆုံးရှုံးမှုများ မဖြစ်ပေါ်စေရေးအတွက် လေပြင်းတိုက်ခတ်၊ လျှပ်စီးလက်၊ မိုးရွာသွန်းနေစဉ်ကာလတွင် စက်ပစ္စည်းများသုံးစွဲမှုကို ခေတ္တရပ်နား၍ မီးပလပ်များ ဖြုတ်/ပိတ်ထားရန်”

ညွှန်ကြားရေးမှူးချုပ်(ကိုယ်စား)  
[ဘကောင်း၊ ညွှန်ကြားရေးမှူး(စီမံကိန်း)]

မိတ္တူ-

- ၁။ ညွှန်ကြားရေးမှူးချုပ်ရုံး၊ အမှုတွဲပိုင်
- ၂။ ဒုတိယညွှန်ကြားရေးမှူးချုပ်၊ အပူပိုင်းဒေသစီမံခန့်ခွဲရေးဦးစီးဌာန
- ၃။ ရုံးလက်ခံ ၄။ အမှုတွဲပိုင်



ပြည်ထောင်စုသမ္မတမြန်မာနိုင်ငံတော်အစိုးရ  
 သယံဇာတနှင့်သဘာဝပတ်ဝန်းကျင်ထိန်းသိမ်းရေးဝန်ကြီးဌာန  
 အပူပိုင်းဒေသစိမ်းလန်းစိုပြည်ရေးဦးစီးဌာန  
 ညွှန်ကြားရေးမှူးချုပ်ရုံး၊ မန္တလေးမြို့

အချိန်ပေးရန်  
 ညွှန်ကြားရေးမှူးချုပ်ရုံး (မန္တလေး) ၀၂-၃၈၅၂  
 ရေသေကြေးရုံးချုပ်ရုံး ၀၂-၄၃၈၈  
 ညွှန်ကြားရေးမှူးချုပ်ရုံး ၀၂-၃၈၅၃  
 ညွှန်ကြားရေးမှူးချုပ်ရုံး ၀၂-၃၈၅၃  
 ညွှန်ကြားရေးမှူးချုပ်ရုံး ၀၂-၃၈၅၃  
 Email: dmse@monrec.gov.mm  
 Website: www.monrec.gov.mm

စာအမှတ်။ စီမံကိန်း/စိမ်းလန်း/e-Gov/၂၀၁၆-၂၁/၂၀၁၆  
 ရက်စွဲ ။ ၂၀၁၆ ခုနှစ်၊ ဒီဇင်ဘာလ ၂၃ ရက်

သို့

ညွှန်ကြားရေးမှူး  
 အပူပိုင်းဒေသစိမ်းလန်းစိုပြည်ရေးဦးစီးဌာန  
 (စစ်ကိုင်း၊ မကွေး၊ မန္တလေး)တိုင်းဒေသကြီး

အကြောင်းအရာ။ e-Government ဆိုင်ရာ စွမ်းဆောင်ရည်မြှင့်တင်ရေး သင်တန်းများ တက်ရောက်ပြီးစီးမှု တင်ပြရန်ကိစ္စ။

- ရည်ညွှန်းချက်။
- (၁) အပူပိုင်းဒေသစိမ်းလန်းစိုပြည်ရေးဦးစီးဌာန၊ ညွှန်ကြားရေးမှူးချုပ်ရုံး၏(၂၀-၁၂-၂၀၁၆) ရက်စွဲပါ စာအမှတ် စီမံကိန်း/စိမ်းလန်း/e-Gov/ရုံးတွင်းစာ(၇၉၆)/၂၀၁၆
  - (၂) အပူပိုင်းဒေသစိမ်းလန်းစိုပြည်ရေးဦးစီးဌာန၊ ညွှန်ကြားရေးမှူးချုပ်ရုံး၊ (၂၂-၁၂-၂၀၁၆) ရက်စွဲပါ စာအမှတ် စီမံ/ဘဏ္ဍာ/၁၀၈၃/က(ခ)၃/၂၀၁၆

၁။ အထက်အကြောင်းအရာပါကိစ္စနှင့်ပတ်သက်၍ အပူပိုင်းဒေသစိမ်းလန်းစိုပြည်ရေးဦးစီးဌာန တွင်တပ်ဆင်သုံးစွဲလျက်ရှိသည့် Internet လိုင်းများအား ဌာန၏ စ-ထ-ထ-ရလုပ်ငန်းများ အတွက် ထိရောက်အကျိုးရှိစွာ အသုံးပြုနိုင်ရန်အတွက် e-Government ဆိုင်ရာ စွမ်းဆောင်ရည်မြှင့်တင်ရေး သင်တန်းများ တက်ရောက်ရန် စစ်ကိုင်းတိုင်းဒေသကြီးတွင် သင်တန်းသား(၁၂)ဦး၊ သင်တန်းအမျိုးအစား(၃)မျိုး၊ သင်တန်းကြေး စုစုပေါင်း(၄၈၅,၀၀၀)ကျပ်၊ မကွေးတိုင်းဒေသကြီး တွင် သင်တန်းသား(၁၇)ဦး၊ သင်တန်းအမျိုးအစား(၅)မျိုး၊ စုစုပေါင်း(၇၉၃,၀၀၀)ကျပ်၊ မန္တလေး တိုင်းဒေသကြီးတွင်သင်တန်းသား(၉)ဦး၊ သင်တန်းအမျိုးအစား(၃)မျိုး၊ စုစုပေါင်း(၃၈၀,၀၀၀)ကျပ် ကို ရည်ညွှန်း(၂)ပါစာဖြင့် ခွဲဝေခွင့် ပြုခဲ့ပါသည်။

၂။ တိုင်းဒေသကြီး(၃)ခုမှ တင်ပြချက်များကို ရည်ညွှန်း(၁)ပါစာဖြင့် စိစစ်တင်ပြခဲ့ရာ ညွှန်ကြားရေးမှူးချုပ်မှ “e.Govt-တင်ပြချက်များသဘောကျပါသည်။ ဆက်လက်ဆောင်ရွက်ပါ။ ဘဏ္ဍာငွေများအကုန်အကျခံ၍ သင်တန်းပေးနေခြင်းဖြစ်သဖြင့် တက်ရောက်မည့် သင်တန်း အမျိုးအစား အလိုက်မိမိဒေသရုံးတွင်အမှန်အသုံးချနိုင်မှုရှိ/မရှိ၊ သင်တန်းပြီးပါကဖော်ပြပါ ဝန်ထမ်းများ၏ စွမ်းဆောင်ရည်ကို သက်ဆိုင်ရာ ဌာနတာဝန်ခံ SO/AD များက အမှန်တကယ် တတ်မြောက်အကျိုးရှိကြောင်းတာဝန်ခံ၍ ပြန်လည်တင်ပြစေပါ”ဟု မိန့်မှတ်ချက်ပြုခဲ့ပါသည်။



-၂-

၃။ သို့ဖြစ်ပါ၍ ညွှန်ကြားရေးမှူးချုပ်၏ လမ်းညွှန်ချက်အားအလေးထားလိုက်ကာ ဆောင်ရွက်ရန် နှင့် e-Government ဆိုင်ရာလူ့စွမ်းအားအရင်းအမြစ်များ လျှင်မြန်စွာ ဖွံ့ဖြိုးတိုးတက်စေရန် အတွက် တိုင်းဒေသကြီးအလိုက်ခွဲဝေခွင့်ပြုခဲ့သည့် သင်တန်းသားအရေအတွက် သင်တန်းအမျိုး အစားအလိုက် သင်တန်းတက်ရောက်ရန်အမှန်လိုအပ်သည့် သန္ဓေရုံးဝန်ထမ်းများအား ဦးစားပေး ရွေးချယ်၍ ဇန်နဝါရီလအတွင်း သင်တန်းများ စတင်တက်ရောက်စေပြီး သင်တန်း တက်ရောက် ပြီးစီးမှုနှင့် အကျိုးရှိအသုံးချနိုင်မှုအား သင်တန်းတက်ရောက် ပြီးစီးသည့်ရက်မှ (၁၅)ရက်အတွင်း ဦးစီးရုံးချုပ်သို့ ပြန်လည်တင်ပြရန် အကြောင်းကြားပါသည်။

  
၇.၃.၂၀၁၆

ညွှန်ကြားရေးမှူးချုပ်(ကိုယ်စား)  
[ ဘကောင်း၊ ညွှန်ကြားရေးမှူး(စီမံကိန်း) ]

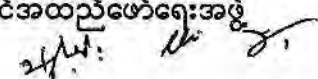
ဥက္ကဋ္ဌ၊ e-Government  
လုပ်ငန်းအကောင်အထည်ဖော်ရေးအဖွဲ့  
 

မိတ္တူကို-

- ၁။ ဒုတိယညွှန်ကြားရေးမှူးချုပ်၊ အပူပိုင်းဒေသစိမ်းလန်းစိုပြည်ရေးဦးစီးဌာန
- ၂။ ရုံးလက်ခံ
- ၃။ မျှောစာတွဲ
- ၄။ အမှုတွဲ



ပြည်ထောင်စုသမ္မတမြန်မာနိုင်ငံတော်အစိုးရ  
 ပတ်ဝန်းကျင်ထိန်းသိမ်းရေးနှင့်သစ်တောရေးရာဝန်ကြီးဌာန  
 အပူပိုင်းဒေသစိမ်းလန်းစိုပြည်ရေးဦးစီးဌာန  
 ညွှန်ကြားရေးမှူးချုပ်ရုံး၊ မန္တလေးမြို့

ဖုန်းအမှတ်(ရ)  
 ညွှန်ကြားရေးမှူးချုပ်ရုံး  
 (ရန်ကင်း)  
 ၀၅-၅၅၀၀၀၀  
 ညွှန်ကြားရေးမှူးချုပ်  
 ညွှန်ကြားရေးမှူးရုံး  
 (မန္တလေး)  
 ၀၅-၅၅၀၀၀၀  
 ဖက်စ်  
 ၀၅-၅၅၀၀၀၀  
 လက်ခံရေးမှူးရုံး  
 (မန္တလေး)  
 ၀၅-၅၅၀၀၀၀  
 ဖက်စ်  
 ၀၅-၅၅၀၀၀၀  
 Email: gogamo@mpmnet.net.mm

စာအမှတ်၊ စီမံကိန်း/စိမ်းလန်း/၉-၂၀၁၂/၅၀၅၇.၆၅/၂၀၁၃  
 ရက်စွဲ ၊ ၂၀၁၃ ခုနှစ်၊ ဒီဇင်ဘာလ ၁၉ ရက်

သို့

ညွှန်ကြားရေးမှူး

အပူပိုင်းဒေသစိမ်းလန်းစိုပြည်ရေးဦးစီးဌာန

(စီမံ/စီမံကိန်း/အင်ယာ)ဌာန

စစ်ကိုင်းတိုင်းဒေသကြီး၊ မကွေးတိုင်းဒေသကြီး၊ မန္တလေးတိုင်းဒေသကြီး

အကြောင်းအရာ။ ရုံးစာများ E-mail ဖြင့် ပေးပို့ရန်ကိစ္စ

ရည် ညွှန်း ချက် ။ ၁၈-၁၂-၂၀၁၃ ရက်နေ့တွင် ကျင်းပပြုလုပ်သော အပူပိုင်းဒေသစိမ်းလန်းစိုပြည်  
 ရေးဦးစီးဌာန၊ စီမံခန့်ခွဲမှုကော်မတီ၏ (၂၅/၂၀၁၃)ကြိမ်မြောက် အစည်းအဝေး  
 ဆုံးဖြတ်ချက်

၁။ အကြောင်းအရာပါကိစ္စနှင့်ပတ်သက်၍ ယခုအခါ အပူပိုင်းဒေသစိမ်းလန်းစိုပြည်ရေးဦးစီးဌာန၊  
 ဦးစီးရုံးချုပ်နှင့်တိုင်းဒေသကြီးညွှန်ကြားရေးမှူးရုံးအသီးသီးတွင် နိုင်ငံတော်အစိုးရ၏ e-Government  
 အကောင်အထည်ဖော်ရေး လုပ်ငန်းလမ်းညွှန်ချက်အရ Online Access (email/ internet)များ ရရှိ  
 အောင်ဆောင်ရွက်ပြီးဖြစ်သဖြင့် နေ့စဉ် ရုံးစာနှင့် အချက်အလက်များ ပေးပို့မှုကို Online မှ ပိုမို  
 လျင်မြန်စွာ ပေးပို့ဆောင်ရွက်ပြီး စာရွက်အသုံးပြုမှု လျော့ချသွားနိုင်ရေးအတွက် အောက်ပါအတိုင်း  
 ကျင့်သုံးဆောင်ရွက်ရန် ရည်ညွှန်းပါအစည်းအဝေးမှ ဆုံးဖြတ်ခဲ့ပါသည် -

- (က) ၂၀၁၃ခုနှစ်၊ ဒီဇင်ဘာလ စတုတ္ထပတ်မှစတင်၍ တိုင်းဒေသကြီးညွှန်ကြားရေးမှူးရုံးများမှ  
 ပေးပို့သည့် အပတ်စဉ်လုပ်ငန်း တိုးတက်မှုများကို ဦးစီးရုံးချုပ်သို့ email ဖြင့်သာ ပေးပို့  
 ရန် တာဝန်ခံညွှန်ကြားရေးမှူး လက်မှတ်ရေးထိုးထားသည့် အပေါ်စာကို Scan ဖတ်၍  
 PDF ဖြင့်လည်းကောင်း၊ နောက်ဆက်တွဲများကို စာရင်းပြုစုသည့် အမှုထမ်း၊ အရာထမ်း  
 များ၏ အမည်၊ ရာထူးများဖော်ပြလျက် (လက်မှတ်ရေးထိုးရန်မလို) Word File ဖြင့်  
 လည်းကောင်း ပြုစုပေးပို့ရန်။ တာဝန်ခံညွှန်ကြားရေးမှူးနှင့် စာရင်းပြုစုသူ အရာထမ်း၊  
 အမှုထမ်းများ၏ လက်မှတ်အပြည့်အစုံ ပါဝင်သည့် မူရင်း hard copy (၁)စုံကိုသာ  
 သက်ဆိုင်ရာ ညွှန်ကြားရေးမှူးရုံးတွင် မှတ်တမ်းထားရှိရန်။
- (ခ) ၂၀၁၄ ခုနှစ်၊ ဇန်နဝါရီလ (၁)ရက်နေ့မှစ၍ တိုင်းဒေသကြီး ညွှန်ကြားရေးမှူးရုံးများမှ  
 ဦးစီးရုံးချုပ်သို့ ပေးပို့တင်ပြသည့် ရုံးစာများ(အပတ်စဉ်တိုးတက်မှုအပေ)ကို ညွှန်ကြား  
 ရေးမှူးချုပ်ထံ ပေးပို့သည့်မူရင်း (၁)စုံသာ (hard copy + Soft copy CD) နှင့်တကွ  
 ဦးစီးရုံးချုပ်သို့ ပေးပို့ရန်။ ဒုတိယညွှန်ကြားရေးမှူးချုပ် အပါအဝင် သက်ဆိုင်ရာ  
 ညွှန်ကြားရေးမှူးများထံ ပေးပို့သည့် မိတ္တူများကို email ဖြင့်သာ Soft copy အား  
 (လိုအပ်သလို Scan ဖတ်ခြင်း၊ PDF ဖိုင်ပြုလုပ်ခြင်းများ ဆောင်ရွက်၍) ပြုစုပေးပို့ရန်။

- (ဂ) Online မှ ရုံးစာများ စနစ်တကျ လျင်မြန်ထိရောက်စွာ ပေးပို့ဆောင်ရွက်နိုင်ရေးအတွက် ဦးစီးရုံးချုပ်၊ ဌာနတာဝန်ခံ ညွှန်ကြားရေးမှူးများနှင့် တိုင်းဒေသကြီးတာဝန်ခံ ညွှန်ကြားရေးမှူးများအနေဖြင့် မိမိတို့၏ဌာနဆိုင်ရာ email အား တနေ့လျှင် အနည်းဆုံး (၂)ကြိမ် နံနက်(၁၀)နာရီ (၁)ကြိမ်နှင့် ညနေ(၄)နာရီ (၁)ကြိမ် စစ်ဆေး၍ ဝင်စာ Soft copy များအား ရက်စွဲအလိုက် စနစ်တကျ စုစည်းမှတ်တမ်းတင်ပြီး၊ လိုအပ်သလို Print ထုတ်၍ လုပ်ငန်း များဆောင်ရွက်သွားရန်။
- (ဃ) Online အသုံးပြု၍ email ဖြင့် ရုံးစာများ ပေးပို့ပြီးပါက ပေးပို့ထားရှိကြောင်းကို သက်ဆိုင်ရာ ဌာနတာဝန်ခံသို့ ဖုန်းဖြင့် ဆက်သွယ်အကြောင်းကြားရန်။ မိမိတို့၏ email လိပ်စာအပြောင်းအလဲရှိပါက ဦးစီးရုံးချုပ်နှင့် တိုင်းဒေသကြီး ညွှန်ကြားရေးမှူးရုံးများသို့ အချိန်နှင့်တစ်ပြေးညီ အကြောင်းကြားသွားရန်။
- (င) ယခုအခါ ခရိုင်လက်ထောက်ညွှန်ကြားရေးမှူးရုံးများတွင်လည်း Online Access (email/ internet) တပ်ဆင်နိုင်ရေး စီစဉ်ဆောင်ရွက်နေပြီဖြစ်၍ Online Access ရရှိပြီးသည့် ခရိုင်လက်ထောက်ညွှန်ကြားရေးမှူးရုံးများနှင့် သက်ဆိုင်ရာ တိုင်းဒေသကြီး ညွှန်ကြားရေးမှူးရုံး အကြားတွင်လည်း အထက်စာပိုဒ် (က)မှ (ဃ)ပါအတိုင်း Online အသုံးပြု၍ ရုံးစာနှင့်အချက်အလက်များ ပေးပို့ဆက်သွယ်စေနိုင်ရေး စီစဉ်ကြီးကြပ် ဆောင်ရွက်သွားရန်နှင့် ဆောင်ရွက်ပြီးစီးမှုအခြေအနေကို ဦးစီးရုံးချုပ်သို့ အချိန်နှင့် တစ်ပြေးညီ ပြန်လည်တင်ပြရန်။

၂။ သို့ပါ၍ အထက်ဖော်ပြပါ အစည်းအဝေးဆုံးဖြတ်ချက်အတိုင်း တိကျစွာ လိုက်နာဆောင်ရွက် နိုင်ရန်၊ ဦးစီးရုံးချုပ်နှင့် တိုင်းဒေသကြီး ညွှန်ကြားရေးမှူးရုံးအသီးသီးတို့၏ ဆက်သွယ်ရမည့် email လိပ်စာ၊ ဖုန်းနံပါတ်စာရင်းများကို ပူးတွဲပေးပို့ အကြောင်းကြားပါသည်။

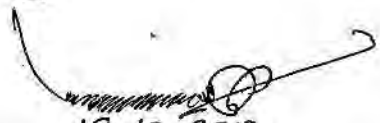
  
19-12-2013

ညွှန်ကြားရေးမှူးချုပ်(ကိုယ်စား)  
[ဝေမျိုးလှ၊ ညွှန်ကြားရေးမှူး(စီမံကိန်း)]

မိတ္တူကို-

- ၁။ ဒုတိယညွှန်ကြားရေးမှူးချုပ်၊ အပူပိုင်းဒေသစိမ်းလန်းစိုပြည်ရေးဦးစီးဌာန
- ၂။ ရုံးလက်ခံ
- ၃။ မျှောစာတွဲ
- ၄။ အမှုတွဲဖိုင်

ပတ်ဝန်းကျင်ထိန်းသိမ်းရေးနှင့်သစ်တောရေးရာဝန်ကြီးဌာန  
 အပူပိုင်းဒေသစိမ်းလန်းစိုပြည်ရေးဦးစီးဌာန  
 ညွှန်ကြားရေးမှူးချုပ်ရုံးနှင့် တိုင်းဒေသကြီးများ၊ ညွှန်ကြားရေးမှူးရုံးများ၏  
 လက်ရှိအသုံးပြုလျက်ရှိသော E-mail လိပ်စာနှင့် ဖုန်းနံပါတ်များစာရင်း

စဉ်	ရုံး/ဌာန	E-mail လိပ်စာ	ဖုန်းနံပါတ်
၁	ညွှန်ကြားရေးမှူးချုပ်ရုံး	dgdzgdmoecaf@gmail.com	၀၂-၅၇၀၃၂
၂	ညွှန်ကြားရေးမှူးချုပ်ရုံး (နေပြည်တော်)	dgdzgd.npt.moecaf@gmail.com	၀၆၇-၄၀၅၀၁၀
၃	ဒုတိယညွှန်ကြားရေးမှူးချုပ်ရုံး	ddgdzgdmoecaf@gmail.com	၀၂-၅၇၀၃၆
၄	ညွှန်ကြားရေးမှူး(စီမံ)	dryzonegreening.director12345@gmail.com	၀၂-၅၇၀၃၅
၅	ညွှန်ကြားရေးမှူး(စီမံကိန်း)	dzgd.dir.plan@gmail.com	၀၂-၅၇၀၃၇
၆	ညွှန်ကြားရေးမှူး(အင်/ယာ)	dzgd.dir.eng@gmail.com	၀၂-၅၇၀၃၉
၇	စစ်ကိုင်တိုင်းဒေသကြီး ညွှန်ကြားရေးမှူး	dzgd.saging@gmail.com	၀၇၁-၂၁၂၂၀
၈	မကွေးတိုင်းဒေသကြီး ညွှန်ကြားရေးမှူး	dzgd.mgy@gmail.com	၀၆၃-၂၃၃၇၉
၉	မန္တလေးတိုင်းဒေသကြီး ညွှန်ကြားရေးမှူး	dzgd.mdy@gmail.com	၀၂-၅၇၀၃၃

မှတ်ချက်။ E-mail လိပ်စာနှင့် ဖုန်းနံပါတ်များ အပြောင်းအလဲရှိက ဦးစီးရုံးချုပ်သို့ အချိန်နှင့်တစ်ပြေးညီ အကြောင်းကြားရန် ဖြစ်ပါသည်။

